

PROSERIES[®]

Manual Change Cart Accubehandelingsapparatuur



GEBRUIKERSHANDLEIDING

INHOUD

Inleiding	3
Symbol-identificatietabel	4
Waarschuwingen en voorzorgsmaatregelen	5
Onderdelen Battery Tugger Manual	5
Bedieningsinstructies	6
Specificatie Manual Change Cart	7
Checklist regelmatig onderhoud	8
Aanbevolen olie en smeermiddel	8

INLEIDING

PROSERIES[®]

De informatie in dit document is van essentieel belang voor het veilig hanteren en correct gebruiken van de Manual Change Cart. De handleiding bevat een algemene systeemspecificatie en gerelateerde veiligheidsmaatregelen, gedragsregels, een richtlijn voor inbedrijfstelling en aanbevolen onderhoud. Dit document moet worden bewaard en beschikbaar zijn voor gebruikers die werken met en verantwoordelijk zijn voor de accubehandelingsapparatuur. Alle gebruikers zijn er verantwoordelijk voor dat alle toepassingen van het systeem geschikt en veilig zijn, op basis van de omstandigheden die tijdens het gebruik worden verwacht of ondervonden.

Deze handleiding bevat belangrijke veiligheidsinstructies. Zorg dat u de paragrafen over veiligheid en gebruik van de accu hebt gelezen en begrepen voordat u de accu en de apparatuur waarin deze is geïnstalleerd, in gebruik neemt.

Het is de verantwoordelijkheid van de eigenaar om ervoor te zorgen dat de documentatie en alle daarmee samenhangende activiteiten worden aangewend, en om alle wettelijke vereisten na te leven die van toepassing zijn op hemzelf en de toepassingen in de respectieve landen.

Deze gebruikershandleiding is niet bedoeld als vervanging voor eventueel door lokale wetten en/of industriële normen opgelegde trainingen over het hanteren en bedienen van het toestel of de Manual Change Cart. Voorafgaand aan het omgaan met het accusysteem moet worden gegarandeerd dat alle gebruikers de juiste instructies en training krijgen.

Neem voor service contact op met uw vertegenwoordiger of bel:

EnerSys EMEA
EH Europe GmbH
Baarerstrasse 18
6300 Zug, Zwitserland
Tel.: +41 44 215 74 10

EnerSys internationaal hoofdkantoor
2366 Bernville Road
Reading, PA 19605, VS
Tel.: +1-610-208-1991
+1-800-538-3627

EnerSys APAC
Nr. 85, Tuas Avenue 1
Singapore 639518
+65 6558 7333
www.enersys.com

Uw veiligheid en die van anderen is erg belangrijk

⚠ WAARSCHUWING Als u de instructies niet opvolgt, kan dit de dood of ernstig letsel als gevolg hebben.

SYMBOOLIDENTIFICATIE

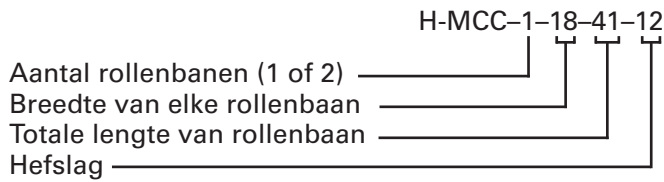

Symboolidentificatietabel

	Zie de begeleidende documentatie		Raadpleeg de handleiding
	Niet bedienen zonder dat alle afschermingen en afdekkingen op hun plaats zitten		Verbrijzelingsgevaar – Houd uw handen uit de buurt
	Oogbescherming vereist		Knelgevaar
	Slipgevaar		Verbrijzelingsgevaar – Houd uw voeten uit de buurt
	Beschermende kledij vereist		Veiligheidsschoenen vereist
	Rubberen handschoenen vereist		Zwaar object – Overschrijd het aanbevolen laadgewicht niet
			Gelaatsscherm vereist

Deze handleiding bevat belangrijke informatie om u te helpen uw Manual Change Cart goed te bedienen en te onderhouden voor maximale prestaties, zuinigheid en veiligheid.

Door de juiste bedieningsprocedures te volgen en het aanbevolen preventieve onderhoud uit te voeren, is een lange, betrouwbare en veilige werking gegarandeerd.

LABELS EN ONDERDELEN

Waarschuwingen en voorzorgsmaatregelen

! WAARSCHUWING!



Verbrijzelingsgevaar! Houd uw handen uit de buurt.

! OPGELET!



Niet bedienen zonder alle op hun plaats zittende afschermingen, afdekkingen en panelen.

! OPGELET!



Beknellingsgevaar! Houd uw handen uit de buurt.

! WAARSCHUWING!



Verbrijzelingsgevaar! Houd uw voeten uit de buurt.

Onderdelen Manual Change Cart

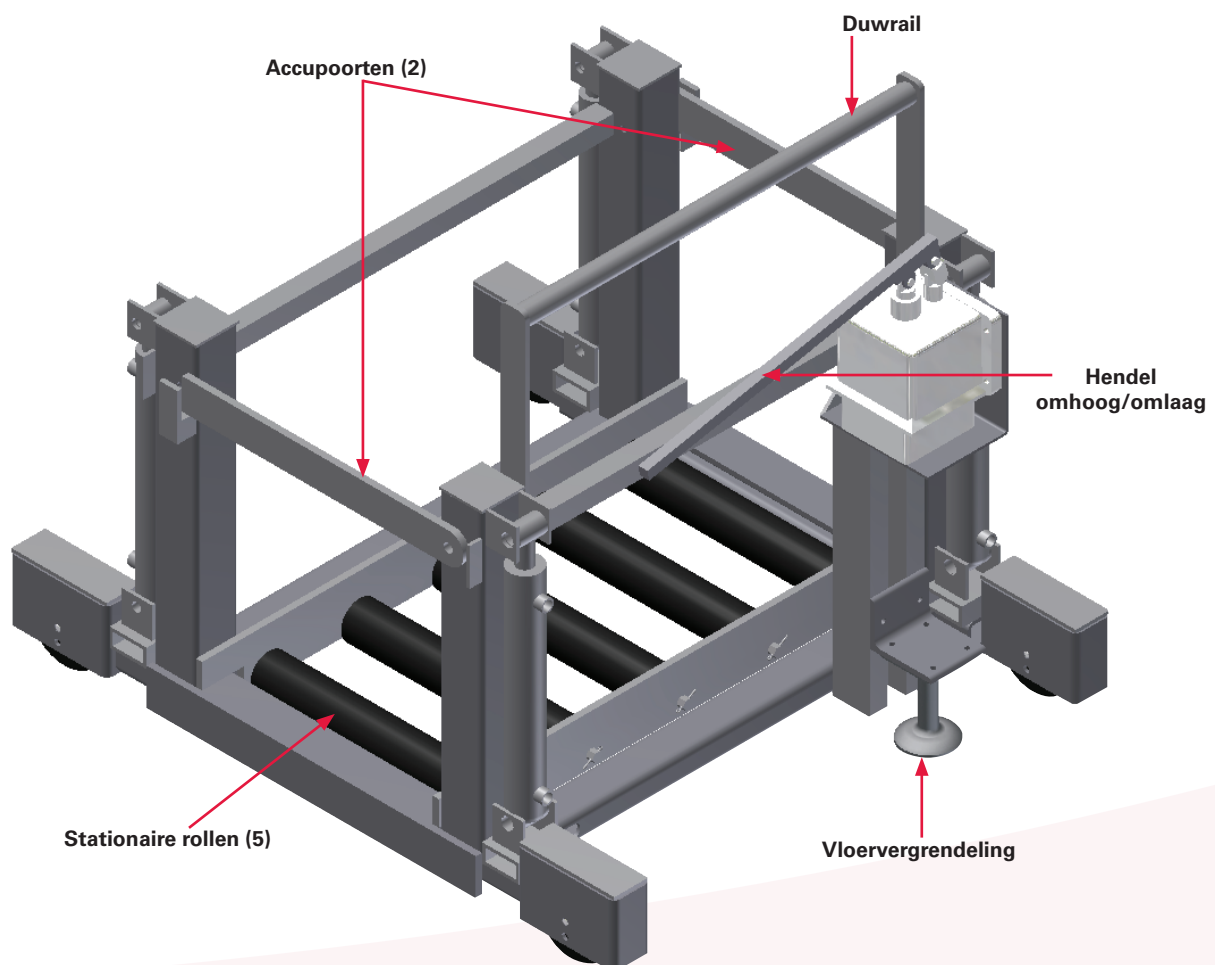

BEDIENINGSINSTRUCTIES

Bedieningsinstructies



- **Neem** de bedieningsinstructies, waarschuwingen en voorzorgsmaatregelen van de Manual Change Chart aandachtig door.
- **Houd** de Manual Change Chart stevig op zijn plaats bij het gebruik ervan.
- **Zorg** ervoor dat de Manual Change Chart vrij kan bewegen en alle hindernissen uit de weg ruimt.
- **Meld** schade aan de Manual Change Chart onmiddellijk aan bevoegd personeel.
- **Til NIET** meer op dan de nominale belasting.
- **Gebruik de Manual Change Chart NIET** als er onderdelen ontbreken of niet goed werken.
- **Gebruik de Manual Change Chart NIET** als er onderdelen beschadigd of versleten zijn.
- **Controleer** de Manual Change Chart regelmatig, vervang ontbrekende, beschadigde of versleten onderdelen en houd de nodige onderhoudsgegevens bij.
- **Gebruik** gezond verstand wanneer u de **Manual Change Chart gebruikt**.
- **Houd** handen en voeten te allen tijde uit de buurt van de lading.
- **Zet** de vloervergrendeling vast wanneer de Manual Change Chart niet in gebruik is.
- **Laat uw aandacht NIET** afleiden van de Manual Change Chart tijdens het gebruik ervan.
- **Gebruik de Manual Change Chart NIET** om mensen op te tillen, te ondersteunen of te vervoeren.
- **Sta NIET** toe dat personeel dat niet lichamelijk fit is, niet goed gekwalificeerd of verzwakt is (ziek, onder invloed van medicijnen, alcohol etc.) de Manual Change Chart gebruikt.



Voordat u de Manual Change Chart bedient, is het belangrijk dat de bediener de juiste veiligheidsprocedures en -instructies zoals beschreven in deze eigenaarshandleiding grondig doorneemt en begrijpt.



Alle bedieners moeten worden getraind of gecertificeerd (indien vereist) voor het gebruik van de Manual Change Chart.



Veiligheidsschoenen, een veiligheidsbril en beschermende kleding zijn verplicht in batterijruimtes. Draag ze te allen tijde. Rubberen handschoenen, rubberen schorten en volledige gelaatsschermen zijn vereist voor het wassen en onderhouden van vorkheftruckaccu's. Wees steeds **voorzichtig** en gebruik uw **gezonde verstand**.

Vorbereiding:

1. Parkeer de heftruck in een parallelle positie naast de Manual Change Cart en laat ongeveer 5 cm speling over (een geschilderde referentielijn op de vloer zorgt telkens voor de juiste positie van de heftruck).
2. Bereid de heftruck als volgt voor op het verwijderen van de accu:
 - Laat de vorken zakken tot ze plat op de vloer liggen.
 - Zet de parkeerrem aan.
 - Verwijder eventuele beschermkappen.
 - Verwijder de accuvasthouder.
 - Haal de accu uit het stopcontact en plaats de stekker en de kabel zodanig dat er tijdens het verwijderen van de accu geen haperingen of knijpbewegingen optreden.
3. Til de juiste accupoort van de Manual Change Cart op.
4. Verplaats de Manual Change Cart langs de heftruck zodat de middellijn van de rollenbaan zich in het midden van de accu in de heftruck bevindt en schakel de vloervergrendeling in.
5. Breng de Manual Change Cart omhoog of omlaag zodat de rollen zich ongeveer 1/2 " onder de onderkant van de accu in de heftruck bevinden.
6. Trek/duw de accu van de heftruck totdat de accu zich boven de eerste rol bevindt.
7. Breng de Manual Change Cart omhoog totdat de accu net van de heftruck komt.
8. Trek/duw de accu volledig van de heftruck, sluit vervolgens de accuklep en ontgrendel de vloervergrendeling.
9. Manoeuvree de Manual Change Cart naar de volgende vereiste volledig opgeladen accu in het systeem.
10. Lijn het lege rollenbed op de Manual Change Cart uit met de geselecteerde volledig opgeladen accu.
11. Zet de vloervergrendeling vast, open de accuklep en trek/duw de accu over de eerste rol van de Manual Change Cart.
12. Breng de Manual Change Cart omhoog totdat de rol de accu begint op te tillen; trek de accu vervolgens volledig op de Manual Change Cart en sluit de accuklep.
13. Ontgrendel de vloervergrendeling en verplaats de Manual Change Cart zodat de ontladen accu zich op één lijn bevindt met de lege rolltafel.

SPECIFICATIE

Bedieningsinstructies (vervolg)

14. Activeer de vloervergrendeling, verhoog of verlaag de rollenbaan tot de hoogte van de roltafel, open de accuklep en duw de accu in de roltafel. Activeer de veiligheidsstop van de roltafel en sluit de accu aan op de lader.
15. Ontgrendel de vloervergrendeling, verplaats de Manual Change Cart langs de heftruck zodat de middellijn van de rollenbaan zich in het midden van de rollenbaan van de heftruck bevindt en vergrendel de vloervergrendeling opnieuw.
16. Breng de Manual Change Cart omhoog of omlaag totdat de onderkant van de accu zich ongeveer 1,27 cm boven de rollenbaan van de heftruck bevindt.
17. Open de juiste accuklep en duw de accu in de heftruck.
18. Ontgrendel de vloervergrendeling, verplaats de Manual Change Cart naar de aangewezen plaats en vergrendel de vloervergrendeling opnieuw om hem te parkeren.
19. Bereid de heftruck als volgt voor op gebruik:
 - Sluit de accu aan.
 - Breng de accuvasthouder aan.
 - Breng alle beschermkappen aan.

Specificatie Manual Change Cart

	Algemene specificaties	Imperiale eenheden	Metrische eenheden
1	Hydraulisch systeem	Handmatige pomp	
2	Capaciteit	3500 lb	1587,0 kg
3	Bedrijfsgegewicht (MCC-1-18)	530 lb	240,0 kg
4	Roldiameter	3"	76,2 mm
5	Rolasgrootte	11/16" Zeskant	17,3 mm
6	Minimale breedte van het gangpad	46-1/2"	1181,1 mm
7	Modelkleur	Oranje/blauw	

	Dimensionele gegevens	Imperiale afmetingen	Metrische afmetingen
8	Totale lengte (MCC-1-18)	49-1/4"	1251,0 mm
9	Globale breedte	40-1/2"	1028,7 mm
10	Globale hoogte: Omhoog	40"	1016,0 mm
11	Grond tot rollenhoogte rol (stand omlaag)	4-1/2"	114,3 mm
12	Grond tot rollenhoogte rol (stand omhoog)	16-1/2"	419,1 mm
13	Wielbasis (MCC-1-18)	41-1/4"	1047,8 mm
14	Middellijn van rijwiel	37-1/2"	952,5 mm
15	Vrije hoogte boven de grond	1"	25,4 mm
16	Lengte accucompartiment	39-1/2"	1003,3 mm
17	Breedte accucompartiment (MCC-1-18)	18"	457,2 mm

CHECKLIST ONDERHOUD

Checklist regelmatig onderhoud

Vereiste reparaties

Inspectie uitgevoerd	Ja	Nee	Reparaties uitgevoerd	Datum voltooid
1. Visuele inspectie van unit op schade of ontbrekende onderdelen.				
2. Controleer/vervang hydraulische olie/filter.				
3. Controleer hydraulisch systeem op lekken.				
4. Smeer rijwielen.				
5. Controleer wielslijtage.				
6. Zet losse bouten, etc. vast.				
7. Controleer de bussen van de accupoort.				
8. Controleer rollen en zeskantassen.				
9. Controleer vloervergrendeling op slijtage en aanpassing.				

Aanbevolen olie en smeermiddel

Hydraulische olie	4021 PARADENE 32 AW of equivalent
Vet	ROTANIUM blauw vet (waterbestendig)

www.enersys.com

© 2024 EnerSys. Alle rechten voorbehouden. Verspreiding zonder toestemming is verboden. Handelsmerken en logo's zijn eigendom van EnerSys en diens gelieerde ondernemingen, met uitzondering van UL, CE, UK CA en Rotanium Blue Grease, die geen eigendom zijn van EnerSys. Herzieningen zijn mogelijk zonder voorafgaande kennisgeving. Wijzigingen en fouten voorbehouden.

EMEA-NL-OM-PROS-MCC-1124

EnerSys[®]

Power/Full Solutions