

PROSERIES[®]

**Καρότσι χειροκίνητης αλλαγής
Εξοπλισμός χειρισμού μπαταριών**



ΕΓΧΕΙΡΙΔΙΟ ΚΑΤΟΧΟΥ

ΠΕΡΙΕΧΟΜΕΝΑ

Εισαγωγή	3
Γράφημα αναγνώρισης συμβόλων	4
Ετικέτες προειδοποίησης και προσοχής...	5
Εξαρτήματα του Battery Tugger Manual ..	5
Οδηγίες λειτουργίας.....	6
Προδιαγραφές για το καρότσι χειροκίνητης αλλαγής.....	7
Λίστα ελέγχου τακτικής συντήρησης	8
Συνιστώμενο λάδι και λιπαντικό	8

ΕΙΣΑΓΩΓΗ

PROSERIES®

Οι πληροφορίες που περιέχονται στο παρόν έγγραφο είναι πολύ σημαντικές για τον ασφαλή χειρισμό και τη σωστή χρήση του καρτσιού χειροκίνητης αλλαγής. Περιέχει μια γενική προδιαγραφή του συστήματος, καθώς και σχετικά μέτρα ασφαλείας, κώδικες συμπεριφοράς, μια κατευθυντήρια γραμμή για τη θέση σε λειτουργία και τη συνιστώμενη συντήρηση. Το παρόν έγγραφο πρέπει να φυλάσσεται και να είναι διαθέσιμο στους χρήστες που εργάζονται με τον εξοπλισμό χειρισμού μπαταριών και είναι υπεύθυνοι για αυτόν. Όλοι οι χρήστες είναι υπεύθυνοι να διασφαλίζουν ότι όλες οι εφαρμογές του συστήματος είναι κατάλληλες και ασφαλείς, με βάση τις συνθήκες που αναμένονται ή συναντώνται κατά τη λειτουργία.

Το παρόν εγχειρίδιο κατόχου περιέχει σημαντικές οδηγίες ασφαλείας. Διαβάστε και κατανοήστε τις ενότητες σχετικά με την ασφάλεια και τη λειτουργία της μπαταρίας πριν από τη λειτουργία της μπαταρίας και του εξοπλισμού στον οποίο είναι εγκατεστημένη.

Ο ιδιοκτήτης είναι υπεύθυνος για τη διασφάλιση της χρήσης της τεκμηρίωσης και των δραστηριοτήτων που σχετίζονται με αυτήν, καθώς και για την τήρηση όλων των νομικών απαιτήσεων που ισχύουν για αυτόν και τις εφαρμογές στις αντίστοιχες χώρες.

Το παρόν εγχειρίδιο χρήσης δεν υποκαθιστά οποιαδήποτε εκπαίδευση σχετικά με τον χειρισμό και τη λειτουργία του καρτσιού χειροκίνητης αλλαγής, η οποία μπορεί να απαιτείται από τους τοπικούς κανονισμούς ή/και τα πρότυπα του κλάδου. Πριν από οποιαδήποτε επαφή με το σύστημα μπαταρίας πρέπει να εξασφαλίζεται η κατάλληλη εκπαίδευση και κατάρτιση όλων των χρηστών.

Για σέρβις, επικοινωνήστε με τον τοπικό σας αντιπρόσωπο πωλήσεων ή καλέστε:

EnerSys EMEA
EH Europe GmbH
Baarerstrasse 18
6300 Zug, Ελβετία
Φαξ: +41 44 215 74 10

Παγκόσμια έδρα της EnerSys
2366 Bernville Road
Reading, PA 19605, ΗΠΑ
Τηλ.: +1-610-208-1991
+1-800-538-3627

EnerSys APAC
No. 85, Tuas Avenue 1
Σιγκαπούρη 639518
+65 6558 7333

www.enersys.com

Η ασφάλειά σας και η ασφάλεια άλλων ατόμων είναι πολύ σημαντική

⚠ ΠΡΟΕΙΔΟΠΟΙΗΣΗ Εάν δεν ακολουθήσετε αυτές τις οδηγίες, υπάρχει κίνδυνος θανάτου ή σοβαρού τραυματισμού.

ΑΝΑΓΝΩΡΙΣΗ ΣΥΜΒΟΛΩΝ

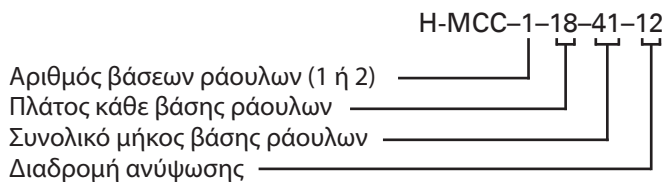

Γράφημα αναγνώρισης συμβόλων

	Ανατρέξτε στα συνοδευτικά έγγραφα		Ανατρέξτε στο εγχειρίδιο
	Να μη χρησιμοποιείται χωρίς να βρίσκονται στη θέση τους όλα τα προστατευτικά και τα καλύμματα		Κίνδυνος σύνθλιψης – Κρατήστε μακριά τα χέρια σας
	Απαιτούνται προστατευτικά γυαλιά		Κίνδυνος από σημεία σύνθλιψης
	Κίνδυνος ολίσθησης		Κίνδυνος σύνθλιψης – Κρατήστε μακριά τα πόδια σας
	Απαιτείται προστατευτικός ρουχισμός		Απαιτούνται υποδήματα ασφαλείας
	Απαιτούνται λαστιχένια γάντια		Βαρύ αντικείμενο – Μην υπερβαινείτε το συνιστώμενο βάρος φορτίου
			Απαιτείται προστατευτική προσωπίδα

Το παρόν εγχειρίδιο περιλαμβάνει σημαντικές πληροφορίες που θα σας βοηθήσουν στον σωστό χειρισμό και συντήρηση του καρτσιού χειροκίνητης αλλαγής, ώστε να έχετε τη μεγαλύτερη δυνατή αποδοτικότητα, οικονομία και ασφάλεια. Εφαρμόζοντας τις ορθές πρακτικές χειρισμού και εκτελώντας τις συνιστώμενες εργασίες προληπτικής συντήρησης, το προϊόν θα σας προσφέρει μεγάλης διάρκειας, αξιόπιστη και ασφαλή χρήση.

ΕΤΙΚΕΤΕΣ ΚΑΙ ΕΞΑΡΤΗΜΑΤΑ

Ετικέτες προειδοποίησης και προσοχής

! ΠΡΟΕΙΔΟΠΟΙΗΣΗ!



Κίνδυνος τραυματισμού!
Κρατήστε τα χέρια σας μακριά.

! ΠΡΟΣΟΧΗ!



Να μη χρησιμοποιείται χωρίς να
βρίσκονται στη θέση τους όλα τα
προστατευτικά, τα καλύμματα και
τα πλαίσια.

! ΠΡΟΣΟΧΗ!



Κίνδυνος σύνθλιψης! Κρατήστε
τα χέρια σας μακριά.

! ΠΡΟΕΙΔΟΠΟΙΗΣΗ!



Κίνδυνος τραυματισμού!
Κρατήστε τα πόδια σας μακριά.

Εξαρτήματα του καρτσιού χειροκίνητης αλλαγής

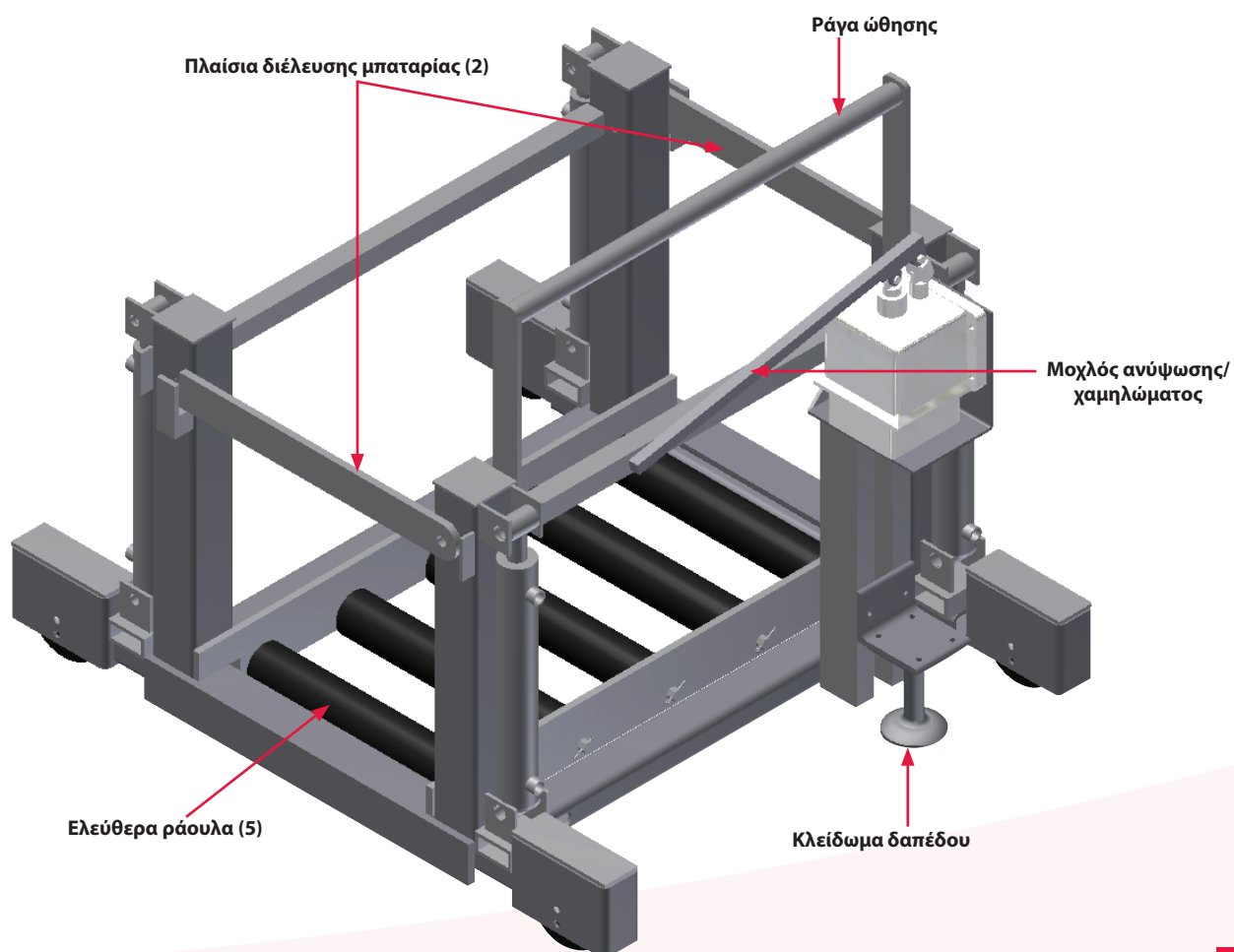

ΟΔΗΓΙΕΣ ΛΕΙΤΟΥΡΓΙΑΣ

Οδηγίες λειτουργίας



- **ΠΡΕΠΕΙ** να εξοικειωθείτε με τις οδηγίες λειτουργίας, τις προειδοποιήσεις και τις προφυλάξεις για το καρότσι χειροκίνητης αλλαγής.
- **ΠΡΕΠΕΙ** να διατηρείτε σταθερό πάτημα κατά τη χρήση του καροτσιού χειροκίνητης αλλαγής.
- **ΠΡΕΠΕΙ** να βεβαιώνετε ότι το καρότσι χειροκίνητης αλλαγής κινείται ελεύθερα και να απομακρύνετε όλα τα εμπόδια.
- **ΠΡΕΠΕΙ** να αναφέρετε αμέσως στο εξουσιοδοτημένο προσωπικό τυχόν ζημιά του καροτσιού χειροκίνητης αλλαγής.

- **ΜΗΝ** ανυψώνετε περισσότερο από το ονομαστικό φορτίο.
- **ΜΗ** χρησιμοποιείτε το καρότσι χειροκίνητης αλλαγής εάν κάποιο εξάρτημα λείπει ή δεν λειτουργεί σωστά.
- **ΜΗ** χρησιμοποιείτε το καρότσι χειροκίνητης αλλαγής εάν κάποιο εξάρτημα έχει υποστεί ζημιά ή φθορά.



Πριν από τον χειρισμό του καροτσιού χειροκίνητης αλλαγής, είναι σημαντικό ο χειριστής να μελετήσει σχολαστικά και να κατανοήσει τις σωστές διαδικασίες και τις οδηγίες για την ασφάλεια, όπως περιγράφονται στο εγχειρίδιο κατόχου.



Όλοι οι χειριστές πρέπει να είναι εκπαιδευμένοι ή πιστοποιημένοι (εάν απαιτείται) για τη χρήση του καροτσιού χειροκίνητης αλλαγής.



Υποδήματα ασφαλείας, γυαλιά ασφαλείας και προστατευτικός ρουχισμός είναι υποχρεωτικά στους χώρους των μπαταριών. Φροντίστε να τα φοράτε πάντοτε. Κατά το πλύσιμο και το σέρβις των μπαταριών περονοφόρων, απαιτούνται λαστιχένια γάντια, λαστιχένιες ποδιές και προστατευτικές προσωπίδες πλήρους κάλυψης. Επιδεικνύετε πάντα **προσοχή** και **κοινή λογική**.

Προετοιμασία:

1. Σταθμεύστε το ανυψωτικό όχημα σε παράλληλη θέση δίπλα στο καρότσι χειροκίνητης αλλαγής, αφήνοντας ένα διάκενο περίπου 5 cm (μια βαμμένη γραμμή αναφοράς στο δάπεδο θα διασφαλίζει τη σωστή θέση του ανυψωτικού οχήματος κάθε φορά).
2. Προετοιμάστε το ανυψωτικό όχημα για την αφαίρεση της μπαταρίας ως εξής:
 - Χαμηλώστε τις περόνες μέχρι να ακουμπήσουν οριζόντια στο δάπεδο.
 - Ενεργοποιήστε το φρένο στάθμευσης.
 - Αφαιρέστε τυχόν προστατευτικά καλύμματα.
 - Αφαιρέστε τη διάταξη συγκράτησης της μπαταρίας.
 - Αποσυνδέστε την μπαταρία και τοποθετήστε το βύσμα σύνδεσης και το καλώδιο έτσι ώστε να μην πιαστούν ή μαγκώσουν κατά τη διαδικασία αφαίρεσης της μπαταρίας.

- **ΠΡΕΠΕΙ** να ελέγχετε τακτικά το καρότσι χειροκίνητης αλλαγής, να αντικαθιστάτε εξαρτήματα που λείπουν, έχουν υποστεί ζημιά ή έχουν φθαρεί και να διατηρείτε κατάλληλα αρχεία συντήρησης.
- **ΠΡΕΠΕΙ** να χρησιμοποιείτε την κοινή λογική και την καλύτερη κρίση σας όποτε χρησιμοποιείτε το καρότσι χειροκίνητης αλλαγής.
- **ΠΡΕΠΕΙ** να κρατάτε τα χέρια και τα πόδια σας μακριά από το φορτίο ανά πάσα στιγμή.
- **ΠΡΕΠΕΙ** να ασφαλίσετε το κλείδωμα δαπέδου όταν το καρότσι χειροκίνητης αλλαγής δεν χρησιμοποιείται.

- **ΜΗΝ** επιτρέπετε να αποσπάται η προσοχή σας από το καρότσι χειροκίνητης αλλαγής κατά τη διάρκεια της χρήσης.
- **ΜΗ** χρησιμοποιείτε το καρότσι χειροκίνητης αλλαγής για ανύψωση, στήριξη ή μεταφορά ατόμων.
- **ΜΗΝ** επιτρέπετε σε προσωπικό που δεν είναι σε καλή φυσική κατάσταση, δεν έχει τα κατάλληλα προσόντα ή έχει κάποιο πρόβλημα (ασθένεια, υπό την επήρεια φαρμάκων, αλκοόλ κ.λπ.) να χρησιμοποιεί το καρότσι χειροκίνητης αλλαγής.

3. Ανασηκώστε το κατάλληλο πλαίσιο διέλευσης μπαταρίας του καροτσιού χειροκίνητης αλλαγής.
4. Μετακινήστε το καρότσι χειροκίνητης αλλαγής δίπλα στο ανυψωτικό όχημα, έτσι ώστε η κεντρική γραμμή της βάσης ράουλων να βρίσκεται στο κέντρο της μπαταρίας στο ανυψωτικό όχημα, και ασφαλίστε το κλείδωμα δαπέδου.
5. Ανυψώστε ή χαμηλώστε το καρότσι χειροκίνητης αλλαγής έτσι ώστε τα ράουλα να βρίσκονται περίπου 1/2 " (1,27 cm) κάτω από το κάτω μέρος της μπαταρίας στο ανυψωτικό όχημα.
6. Τραβήξτε/ωθήστε την μπαταρία από το ανυψωτικό όχημα, μέχρι η μπαταρία να βρεθεί πάνω από το πρώτο ράουλο.
7. Ανυψώστε το καρότσι χειροκίνητης αλλαγής, μέχρι η μπαταρία να ανασηκωθεί από το ανυψωτικό όχημα.
8. Τραβήξτε/ωθήστε πλήρως την μπαταρία από το ανυψωτικό όχημα, έπειτα κλείστε το πλαίσιο διέλευσης της μπαταρίας και απασφαλίστε το κλείδωμα δαπέδου.
9. Μετακινήστε το καρότσι χειροκίνητης αλλαγής στην επόμενη απαιτούμενη, πλήρως φορτισμένη μπαταρία στο σύστημα.
10. Ευθυγραμμίστε την άδεια βάση ράουλων στο καρότσι χειροκίνητης αλλαγής με την επιλεγμένη πλήρως φορτισμένη μπαταρία.
11. Ασφαλίστε το κλείδωμα δαπέδου, ανοίξτε το πλαίσιο διέλευσης μπαταρίας και τραβήξτε/ωθήστε την μπαταρία πάνω από το πρώτο ράουλο του καροτσιού χειροκίνητης αλλαγής.
12. Ανυψώστε το καρότσι χειροκίνητης αλλαγής, μέχρι το ράουλο να αρχίσει να ανασηκώνει την μπαταρία. Στη συνέχεια, τραβήξτε την μπαταρία πλήρως πάνω στο καρότσι χειροκίνητης αλλαγής και κλείστε το πλαίσιο διέλευσης μπαταρίας.
13. Απασφαλίστε το κλείδωμα δαπέδου και μετακινήστε το καρότσι χειροκίνητης αλλαγής έτσι ώστε η αποφορτισμένη μπαταρία να ευθυγραμμιστεί με την άδεια βάση ράουλων.

ΠΡΟΔΙΑΓΡΑΦΕΣ

Οδηγίες λειτουργίας (συν.)

14. Ασφαλίστε το κλείδωμα δαπέδου, ανυψώστε ή χαμηλώστε τη βάση ράουλων ώστε να αντιστοιχεί στο ύψος του στηρίγματος ράουλων, ανοίξτε το πλαίσιο διέλευσης μπαταρίας και ωθήστε την μπαταρία μέσα στο στηρίγμα ράουλων. Ασφαλίστε το στοπ ασφαλείας στηρίγματος ράουλων και συνδέστε την μπαταρία στον φορτιστή.
15. Απασφαλίστε το κλείδωμα δαπέδου, μετακινήστε το καρότσι χειροκίνητης αλλαγής δίπλα στο ανυψωτικό όχημα, έτσι ώστε η κεντρική γραμμή της βάσης ράουλων να βρίσκεται στο κέντρο της βάσης ράουλων ανυψωτικού οχήματος, και ασφαλίστε ξανά το κλείδωμα δαπέδου.
16. Ανυψώστε ή χαμηλώστε το καρότσι χειροκίνητης αλλαγής μέχρι το κάτω μέρος της μπαταρίας να βρίσκεται περίπου 1,27 cm πάνω από τη βάση ράουλων ανυψωτικού οχήματος.
17. Ανοίξτε το πλαίσιο διέλευσης μπαταρίας και ωθήστε την μπαταρία μέσα στο ανυψωτικό όχημα.
18. Απασφαλίστε το κλείδωμα δαπέδου, μετακινήστε το καρότσι χειροκίνητης αλλαγής στην καθορισμένη θέση του και ασφαλίστε ξανά το κλείδωμα δαπέδου για να το σταθμεύσετε.
19. Προετοιμάστε το ανυψωτικό όχημα για χρήση, ως εξής:
 - Συνδέστε την μπαταρία.
 - Τοποθετήστε τη διάταξη συγκράτησης της μπαταρίας.
 - Τοποθετήστε όλα τα προστατευτικά καλύμματα.

Προδιαγραφές για το καρότσι χειροκίνητης αλλαγής

	Γενικές προδιαγραφές	Αγγλοσαξονικό σύστημα μονάδων	Μετρικό σύστημα μονάδων
1	Υδραυλικό σύστημα	Χειροκίνητη αντλία	
2	Χωρητικότητα	3500 lb	1587,0 kg
3	Βάρος λειτουργίας (MCC-1-18)	530 lb	240,0 kg
4	Διάμετρος ράουλων	3"	76,2 mm
5	Μέγεθος άξονα ράουλων	11/16" Εξάγωνο	17,3 mm
6	Ελάχιστο πλάτος διαδρόμου σέρβις	46-1/2"	1181,1 mm
7	Χρώμα μοντέλου	Πορτοκαλί/Μπλε	

	Δεδομένα διαστάσεων	Διαστάσεις στο αγγλοσαξονικό σύστημα	Διαστάσεις στο μετρικό σύστημα
8	Συνολικό μήκος (MCC-1-18)	49-1/4"	1251,0 mm
9	Συνολικό πλάτος	40-1/2"	1028,7 mm
10	Συνολικό ύψος: Ανυψωμένο	40"	1016,0 mm
11	Ύψος ράουλων από το έδαφος (Χαμηλωμένη θέση)	4-1/2"	114,3 mm
12	Ύψος ράουλων από το έδαφος (Ανυψωμένη θέση)	16-1/2"	419,1 mm
13	Μεταξόνιο (MCC-1-18)	41-1/4"	1047,8 mm
14	Κεντρική γραμμή του κινητήριου τροχού	37-1/2"	952,5 mm
15	Απόσταση από το έδαφος	1"	25,4 mm
16	Μήκος διαμερίσματος μπαταριών	39-1/2"	1003,3 mm
17	Πλάτος διαμερίσματος μπαταριών (MCC-1-18)	18"	457,2 mm

ΛΙΣΤΑ ΕΛΕΓΧΟΥ ΣΥΝΤΗΡΗΣΗΣ

Λίστα ελέγχου τακτικής συντήρησης

Απαιτούμενες επισκευές

Πραγματοποιήθηκε επιθεώρηση	Ναι	Όχι	Πραγματοποιήθηκαν επισκευές	Ημερομηνία ολοκλήρωσης
1. Οπτική επιθεώρηση της μονάδας για τυχόν ζημιές ή εξαρτήματα που λείπουν.				
2. Έλεγχος/αλλαγή υδραυλικού λαδιού/φίλτρου.				
3. Έλεγχος υδραυλικού συστήματος για διαρροές.				
4. Γρασάρισμα τροχών κύλισης.				
5. Έλεγχος φθοράς τροχών.				
6. Σύσφιξη τυχόν χαλαρών μπουλονιών κ.λπ.				
7. Έλεγχος δακτυλίων πλαισίου διέλευσης μπαταρίας.				
8. Έλεγχος ράουλων και εξαγωνικών αξόνων.				
9. Έλεγχος κλειδώματος δαπέδου για φθορά και ρύθμιση.				

Συνιστώμενο λάδι και λιπαντικό

Υδραυλικό λάδι	4021 PARADENE 32 AW ή ισοδύναμο
Γράσο	ROTANIUM Blue Grease (Αδιάβροχο)

www.enersys.com

© 2024 EnerSys. Με την επιφύλαξη παντός δικαιώματος. Απαγορεύεται η μη εξουσιοδοτημένη διανομή. Τα εμπορικά σήματα και τα λογότυπα αποτελούν ιδιοκτησία της EnerSys και των θυγατρικών της, εκτός από τις ονομασίες UL, CE, UK CA και Rotanium Blue Grease που δεν αποτελούν ιδιοκτησία της EnerSys. Με την επιφύλαξη αναθεωρήσεων χωρίς προηγούμενη ειδοποίηση. E.&O.E.

EMEA-GR-OM-PROS-MCC-1124

EnerSys[®]

Power/Full Solutions