

# **PROSERIES<sup>®</sup>**

**Manual Change Cart**  
**Pajisje për lëvizjen e baterive**



**MANUALI I**  
**PËRDORUESIT**

**CE UK**  
**CA**

# PËRMBAJTJA

Hyrje.....	3
Grafiku i identifikimit të simboleve .....	4
Paralajmërimet dhe etiketat e kujdesit .....	5
Komponentët manualë të Battery Tugger.....	5
Udhëzimet e përdorimit.....	6
Specifikimi i Manual Change Cart.....	7
Lista kontrolluese e mirëmbajtjes së rregullt .....	8
Vaji dhe lubrifikanti i rekomanduar.....	8

## **PROSERIES**<sup>®</sup>

Informacioni që përmban ky dokument është kritik për trajtimin e sigurt dhe përdorimin e duhur të Manual Change Cart. Ai përmban specifikime globale të sistemit, si dhe masat përkatëse të sigurisë, kodet e sjelljes, një udhëzues për vënien në punë dhe mirëmbajtjen e rekomanduar. Ky dokument duhet të ruhet dhe të jetë i disponueshëm për përdoruesit që punojnë dhe janë përgjegjës për pajisjet e trajtimit të baterisë. Të gjithë përdoruesit janë përgjegjës për të siguruar që të gjitha zbatimet e sistemit të jenë të përshtatshme dhe të sigurt, bazuar në kushtet e parashikuara ose të hasura gjatë përdorimit.

Ky manual përdorimi përmban udhëzime të rëndësishme sigurie. Lexoni dhe kuptoni seksionet për sigurinë dhe funksionimin e baterisë para se të përdorni baterinë dhe pajisjet në të cilat është instaluar.

Është përgjegjësia e pronarit të sigurojë përdorimin e dokumentacionit dhe të çdo veprimtarie që lidhet me të, si dhe të ndjekë të gjitha kërkesat ligjore të zbatueshme për veten dhe aplikimet në vendet përkatëse.

Ky manual përdorimi nuk synon të zëvendësojë asnjë trajnim për trajtimin dhe funksionimin e Manual Change Cart që mund të kërkohet nga ligjet vendore dhe/ose standardet e sektorit. Duhet të sigurohen udhëzimet dhe trajnimi i duhur i të gjithë përdoruesve përpara çdo kontakti me sistemin e baterisë.

### **Për shërbime, kontaktoni përfaqësuesin tuaj të shitjeve ose telefononi:**

**EnerSys EMEA**  
EH Europe GmbH  
Baarerstrasse 18  
6300 Zug, Zvicër  
Tel: +41 44 215 74 10

**EnerSys World Headquarters**  
2366 Bernville Road  
Reading, PA 19605, SHBA  
Tel: +1-610-208-1991  
+1-800-538-3627

**EnerSys APAC**  
No. 85, Tuas Avenue 1  
Singapor 639518  
+65 6558 7333

[www.enersys.com](http://www.enersys.com)

**Siguria juaj dhe siguria e të tjerëve është shumë e rëndësishme**

**⚠ PARALAJMËRIM** Mund të vriteni ose të plagoseni rëndë nëse nuk ndiqni këto udhëzime.

# IDENTIFIKIMI I SIMBOLIT

H-MCC-1-18-41-12

Numri i shtretërve me rule (1 ose 2) \_\_\_\_\_  
Gjerësia e çdo shtrati me rul \_\_\_\_\_  
Gjatësia e përgjithshme e shtratit me rul \_\_\_\_\_  
Lëvizja e ngritëses \_\_\_\_\_

## Grafiku i identifikimit të simboleve

	Referojuni dokumentacionit shoqërues		Referojuni manualit
	Mos veproni pa vendosur të gjitha mbrojtëset dhe kapakët		Rrezik shtypjeje – Mbajini duart larg
	Kërkohet mbrojtja e syve		Rrezik i pikës së kapjes
	Rrezik rrëshqitjeje		Rrezik shtypjeje – Mbajini këmbët larg
	Kërkohet veshje mbrojtëse		Kërkohen këpucë sigurie
	Kërkohen doreza gome		Objekt i rëndë – Mos e tejkaloni peshën e rekomanduar të ngarkesës
			Kërkohet mbrojtëse fytyre

Ky manual përmban informacione të rëndësishme për t'ju ndihmuar të përdorni dhe mirëmbani siç duhet Manual Change Cart për performancë, ekonomi dhe siguri maksimale. Duke praktikuar procedurat e duhura të operimit dhe duke zbatuar sugjerimet e rekomanduara të mirëmbajtjes parandaluese, do të gëzoni shërbim të gjatë, të besueshëm dhe të sigurt.

# ETIKETAT DHE KOMPONENTËT

## Paralajmërimet dhe etiketat e kujdesit

<b>! PARALAJMËRIM!</b>	
	Rrezik shtypjeje! Mbajini duart larg.

<b>! KUJDES!</b>	
	Mos veproni pa vendosur të gjitha mbrojtëset, kapakët dhe panelet.

<b>! KUJDES!</b>	
	Rrezik kapjeje! Mbajini duart larg.

<b>! PARALAJMËRIM!</b>	
	Rrezik shtypjeje! Mbajini këmbët larg.

## Komponentët e Manual Change Cart

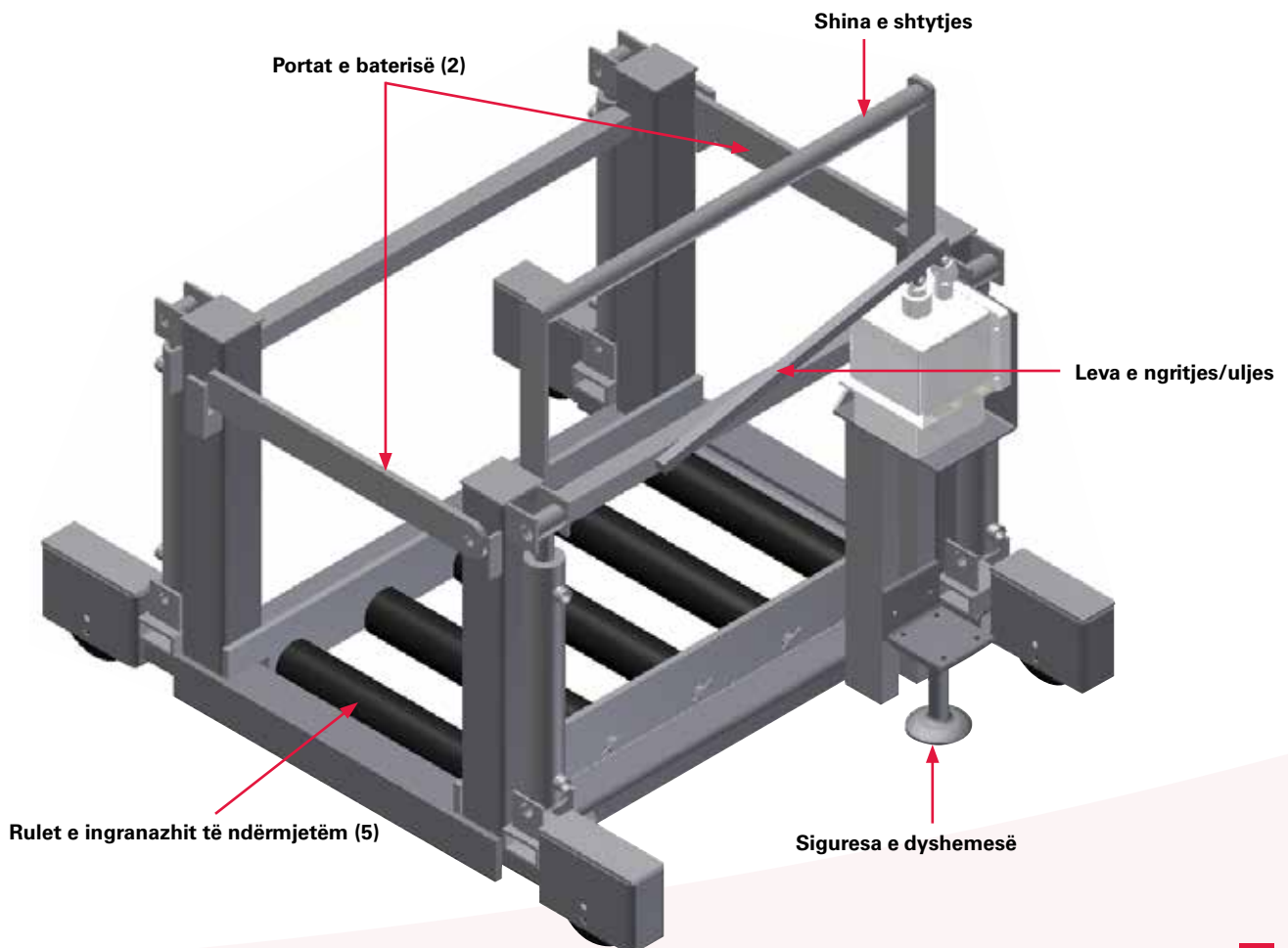

## Udhëzimet e përdorimit



- **DUHET** të njiheni me udhëzimet e përdorimit, paralajmërimet dhe masat e kujdesit të Manual Change Cart.
- **DUHET** të mbani një bazë të fortë për këmbët kur përdorni Manual Change Cart.
- **DUHET** të siguroheni që Manual Change Cart të jetë e lirë për t'u lëvizur dhe spastroni të gjitha pengesat.
- **DUHET** të raportoni menjëherë personelin e autorizuar për çdo dëmtim të Manual Change Cart.
- **DUHET** ta inspektoni rregullisht Manual Change Cart, të zëvendësoni pjesët që mungojnë, të dëmtuara ose të konsumuara dhe të mbani shënimet e duhura të mirëmbajtjes.
- **DUHET** të përdorni logjikë dhe gjykim të shëndoshë sa herë që e përdorni Manual Change Cart.
- **DUHET** t'i mbani duart dhe këmbët larg ngarkesës gjatë gjithë kohës.
- **DUHET** të vendosni siguresën e dyshemesë kur Manual Change Cart nuk është në përdorim.
- **NUK DUHET** të ngrini më shumë se ngarkesa nominale.
- **NUK DUHET** ta përdorni Manual Change Cart nëse ndonjë komponent mungon ose nuk funksionon siç duhet.
- **NUK DUHET** ta përdorni Manual Change Cart nëse ndonjë komponent është dëmtuar ose konsumuar.
- **NUK DUHET** të lini që t'ju largohet vëmendja nga Manual Change Cart gjatë përdorimit.
- **NUK DUHET** ta përdorni Manual Change Cart për të ngritur, mbështetur apo transportuar njerëz.
- **NUK DUHET** ta lini personelin që nuk është fizikisht i aftë, i kualifikuar siç duhet apo i dëmtuar (i sëmurë, nën ndikimin e medikamenteve, alkoolit etj.) të përdorë Manual Change Cart.



Përpara se ta vini në përdorim Manual Change Cart, është e rëndësishme që operatori të shqyrtojë dhe të kuptojë plotësisht procedurat dhe udhëzimet e duhura të sigurisë siç përshkruhen në manualin e përdorimit.



Të gjithë operatorët duhet të jenë të trajnuar ose të certifikuar (nëse kërkohet) në përdorimin e Manual Change Cart.



Këpucët e sigurisë, syzet e sigurisë dhe veshjet mbrojtëse janë të detyrueshme në sallat e baterive. Sigurohuni t'i vishni ato në çdo kohë. Gjatë larjes dhe servisimit të baterive të pirunit kërkohen doreza gome, përparëse gome dhe mbrojtëse të plota të fytyrës. Bëni gjithnjë **kujdes** dhe veproni me **logjikë të shëndoshë**.

### Përgatitja:

1. Parkojeni kamionin pirun në një pozicion paralel pranë Manual Change Cart, duke lënë rreth 5 cm hapësirë (një vijë referencë e ljer mbi dysheme do të sigurojë gjithnjë pozicionin e saktë të kamionit pirun).
2. Përgatiteni kamionin pirun për heqjen e baterisë si më poshtë:
  - Ulini pirunët derisa të zbresin në dysheme.
  - Vendosni frenën e parkimit.
  - Hiqni mbulesat e mundshme mbrojtëse.
  - Hiqni portën e mbajtjes së baterisë.
  - Hiqeni baterinë nga priza dhe vendosni spinën e konektorit dhe kabllon për të parandaluar bllokimin ose kapjen gjatë procesit të heqjes së baterisë.
3. Ngrini portën e duhur të baterisë së Manual Change Cart.
4. Lëvizeni Manual Change Cart krahas kamionit pirun në mënyrë që vija qendrore e shtratit me rule të jetë në qendër të baterisë në kamionin pirun dhe fiksoni siguresën e dyshemesë.
5. Ngrijeni ose uleni Manual Change Cart në mënyrë që rulet të jenë afërsisht 1/2" nën fundin e baterisë në kamionin pirun.
6. Tërhiqeni/shtyjeni baterinë nga kamioni pirun derisa bateria të jetë mbi rulin e parë.
7. Ngrijeni Manual Change Cart derisa bateria të hiqet nga kamioni pirun.
8. Tërhiqeni/shtyjeni plotësisht baterinë nga kamioni pirun, pastaj mbyllni portën e baterisë dhe lironi siguresën e dyshemesë.
9. Manovrojeni Manual Change Cart në baterinë tjetër me karikim të plotë të kërkuar në sistem.
10. Bashkërenditni shtratit bosh me rul në Manual Change Cart me baterinë e zgjedhur me karikim të plotë.
11. Vendosni siguresën e dyshemesë, hapni portën e baterisë dhe tërhiqeni/shtyjeni baterinë mbi rulin e parë të Manual Change Cart.
12. Ngrijeni Manual Change Cart derisa ruli të fillojë të ngrëjë baterinë; më pas tërhiqeni baterinë plotësisht në Manual Change Cart dhe mbyllni portën e baterisë.
13. Lëshoni siguresën e dyshemesë dhe lëvizeni Manual Change Cart në mënyrë që bateria e shkarkuar të jetë në linjë me mbajtësen e zbrazët me rule.

## Udhëzimet e përdorimit (vazhdim)

14. Vendosni siguresën e dyshemesë, ngrini ose ulni shtratin me rule që të përputhet me lartësinë e mbajtëses së ruleve, hapni portën e baterisë dhe shtyjeni baterinë në mbajtësen me rule. Aktivizoni ndalesën e sigurisë së mbajtëses me rule dhe futeni baterinë në karikues.
15. Lëshoni siguresën e dyshemesë, lëvizni Manual Change Cart krahas kamionit pirun në mënyrë që vija qendrore e shtratit me rule të jetë qendra e shtratit me rule të kamionit pirun dhe vendoseni sërish siguresën e dyshemesë.
16. Ngrijeni ose uleni Manual Change Cart derisa pjesa e poshtme e baterisë të jetë afërsisht 1,27 cm mbi shtratin me rule të kamionit pirun.
17. Hapni portën e duhur të baterisë dhe shtyjeni baterinë në kamionin pirun.
18. Lëshoni siguresën e dyshemesë, zhvendoseni Manual Change Cart në vendin e saj të caktuar dhe rifutni siguresën e dyshemesë për ta parkuar.
19. Përgatiteni kamionin pirun për përdorim si më poshtë:
  - Futni baterinë në prizë.
  - Instaloni portën mbajtëse të baterisë.
  - Instaloni të gjithë kapakët mbrojtës.

## Specifikimi i Manual Change Cart

	Specifikimet e përgjithshme	Njësitë britanike	Njësitë metrike
1	Sistemi hidraulik	Pompa manuale	
2	Kapaciteti	3500 lb	1587,0 kg
3	Pesha e shërbimit (MCC-1-18)	530 lb	240,0 kg
4	Diametri i rulit	3"	76,2 mm
5	Madhësia e boshtit të rulit	11/16" hez.	17,3 mm
6	Gjerësia minimale e korridorit të shërbimit	46-1/2"	1181,1 mm
7	Ngjyra e modelit	Portokalli/blu	

	Të dhënat e përmasave	Përmasat në sistemin imperial	Përmasat në sistemin metrik
8	Gjatësia e përgjithshme (MCC-1-18)	49-1/4"	1251,0 mm
9	Gjerësia e përgjithshme	40-1/2"	1028,7 mm
10	Lartësia e përgjithshme: I ngritur	40"	1016,0 mm
11	Lartësia nga toka në rul (pozicioni i ulur)	4-1/2"	114,3 mm
12	Lartësia nga toka në rul (pozicioni i ngritur)	16-1/2"	419,1 mm
13	Baza e rrotave (MCC-1-18)	41-1/4"	1047,8 mm
14	Vija qendrore e rrotës aktive	37-1/2"	952,5 mm
15	Distanca nga toka	1"	25,4 mm
16	Gjatësia e folesë së baterisë	39-1/2"	1003,3 mm
17	Gjerësia e folesë së baterisë (MCC-1-18)	18"	457,2 mm

# LISTA KONTROLLUESE E MIRËMBAJTJES

## Lista kontrolluese e mirëmbajtjes së rregullt

Nevojiten riparime

Inspektimi i kryer	Po	Jo	Riparimet e kryera	Data e përfundimit
1. Inspektimi vizual i njësisë për pjesë të dëmtuara ose që mungojnë.				
2. Kontrolloni/ndërroni vajin/filtrin hidraulik.				
3. Kontrolloni sistemin hidraulik për rrjedhje.				
4. Lyeni rrotat e lëvizjes me graso.				
5. Kontrolloni konsumimin e rrotave.				
6. Shtrëngoni çdo bulon të lirshëm etj.				
7. Kontrolloni unazat e portës së baterisë.				
8. Kontrolloni rulet dhe boshtet heksagonale.				
9. Kontrolloni siguresën e dyshemesë për konsum dhe rregullim.				

## Vaji dhe lubrifikanti i rekomanduar

Vaj hidraulik	4021 PARADENE 32 AW ose ekuivalent
Graso	ROTANIUM Blue Grease (kundër ujit)



[www.enersys.com](http://www.enersys.com)

© 2024 EnerSys. Të gjitha të drejtat të rezervuara. Ndalohet shpërndarja e paautorizuar. Markat tregtare dhe logot janë pronë e EnerSys dhe e filialeve të saj, përveç UL, CE, UK CA dhe Rotanium Blue Grease, të cilat nuk janë pronë e EnerSys. Mund të rishikohet pa njoftim paraprak. E.&O.E.

EMEA-AL-OM-PROS-MCC-1124

**EnerSys**<sup>®</sup>

*Power/Full Solutions*