

# PROSERIES®

## YENİ NESİL AKÜ TAřIMA EKİPMANI

PRO Serisi® Akü Deęiřtiriciler, küçük ila orta ölçekli uygulamalar için ideal bir seçenek sunar. Günde 40 adede kadar akü deęiřimini rahatlıkla gerçekleştirir.\*

Akü deęiřtiricilerimiz forklifte uçtan veya yandan monte edilebilir ve herhangi bir aküye uyacak şekilde yapılandırılabilir. Bu ünite aynı zamanda bir deęiřirme arabası sisteminde acil durumlar için yedek ünite olarak da kullanılabilir.

\*Üretici tarafından her gün ve her deęiřtirici için önerilen maksimum akü deęiřimi sayısı.



# UNI-TUGGER

## UNI-TUGGER (UTE)

Lineer aktuatör sistemi ve güçlü 8 kutuplu elektromıknatısı ile standart transpaletleri güçlendirmek üzere tasarlanan UNI-TUGGER, sektörün ilk tam anlamıyla evrensel akü deęiřtiricisidir.

Operasyonel ihtiyaçlarınıza uyarlanabilen UNI-Tugger, verimli deęişim için mantıksal kontrollerle donatılmış ve zorlu koşullara dayanacak şekilde asit geçirmez toz boya ile kaplanmıştır. Dünya çapında tanınan Elektrikli Akü Deęiřtirici (BTE) serimizin en yeni üyesi olan UNI-Tugger, malzeme hasarı riskini azaltır ve çalışanlara daha az yük olarak üretkenlięi artırır ve deęişimleri kolaylaştırır.

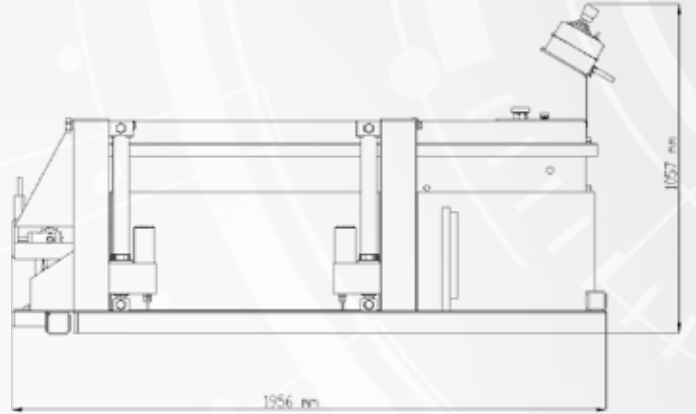
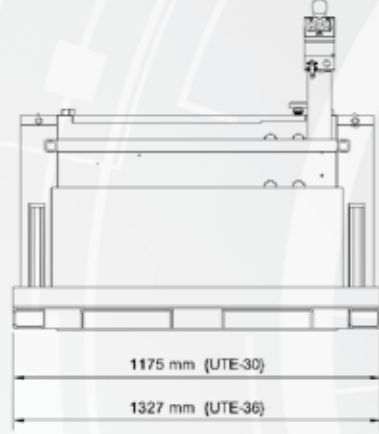

### ÜCRETLİ SEÇENEKLER

- Özel renk
- Ön güvenlik kapısı (yerel yönetmeliklerde belirtildiyse)
- Dar aküler için akü kılavuzunu aşağı katlayın
- 1600 kg üzerindeki aküler için 10 kutuplu mıknatıs mevcuttur

# UNI-TUGGER

## UTE TEKNİK ÖZELLİKLERİ

| TANIM | UTE-30-24-FM  |                              | UTE-36-24-FM          |                         |                       |
|-------|---|------------------------------|-----------------------|-------------------------|-----------------------|
|       | STANDART  | METRİK                       | STANDART              | METRİK                  |                       |
| 1     | Maksimum akü aęırlığı                                   | 5000 lbs                     | 2267 kg               | 5000 lbs                | 2267 kg               |
| 2     | Güç kaynaęı türü  | Diřli redüksiyon, elektrikli |                       |                         |                       |
| 3     | Motor türü  | Kalıcı mıknatıs, DC          |                       |                         |                       |
| 4     | Sistem gerilimi   | 24 Volt DC                   |                       |                         |                       |
| 5     | Mıknatıs boyutu / kutbu                                 | 8" x 6" / 8                  | 292 mm x 152 mm / 8   | 8" x 6" / 8             | 292 mm x 152 mm / 8   |
| 6     | Standart renk   | Mavi                         |                       |                         |                       |
| 7     | Minimum açılma yükseklięi (85 mm kapalı PPT çatallarla) | 4,5"                         | 115 mm                | 4,5"                    | 115 mm                |
| 8     | Maksimum açılma yükseklięi                              | 21,25"                       | 540 mm                | 21,25"                  | 540 mm                |
| 9     | Gerekli ana forklift kapasitesi                         | 1632 lbs + akü aęırlığı      | 740 kg + akü aęırlığı | 1821 lbs + akü aęırlığı | 826 kg + akü aęırlığı |
| 10    | Kaldırma hızı   | 0,033 m / s                  |                       |                         |                       |
| 11    | Ana forkliftin kaldırma mesafesi                        | 4,8"                         | 120 mm                | 4,8"                    | 120 mm                |
| 12    | UNI Tugger dıřında mıknatıs alanı                       | 5,4"                         | 138 mm                | 5,4"                    | 138 mm                |

## UTE BOYUTLARI

| TANIM | UTE-30-24-FM                   |           | UTE-36-24-FM |           |         |
|-------|--------------------------------|-----------|--------------|-----------|---------|
|       | İNÇ                            | METRİK    | STANDART     | METRİK    |         |
| 13    | Toplam uzunluk                 | 76"       | 1956 mm      | 76"       | 1956 mm |
| 14    | Toplam genişlik                | 46,25"    | 1175 mm      | 52,25"    | 1327 mm |
| 15    | Toplam yükseklik               | 41 5 / 8" | 1057 mm      | 41 5 / 8" | 1057 mm |
| 16    | Maksimum akü bölmesi derinlięi | 49"       | 1245 mm      | 49"       | 1245 mm |
| 17    | Akü bölmesi genişlięi          | 30"       | 762 mm       | 36"       | 914 mm  |
| 18    | Maksimum akü genişlięi         | 29"       | 736 mm       | 35"       | 889 mm  |
| 19    | Maksimum açılma yükseklięi     | 21,25"    | 540 mm       | 21,25"    | 540 mm  |

## MODEL/PARÇA NUMARASI DAĞILIMI

Örnek: UTE-30-24-FM

Seri tanımlaması (UTE)

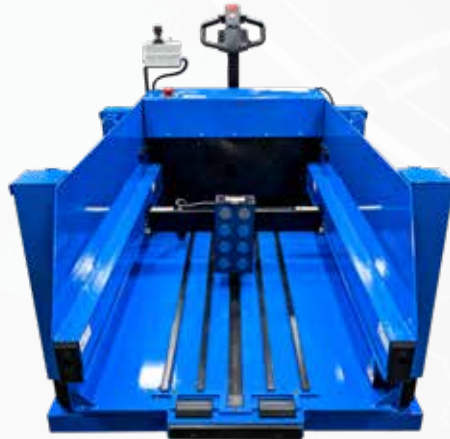
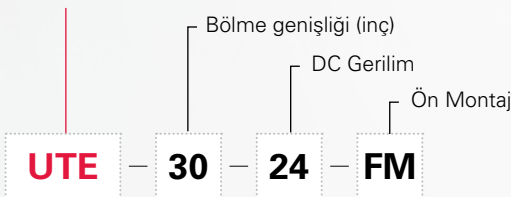

# COBRA DEęIřTİRİCİ

## COBRA DEęIřTİRİCİ (CBTE)

Cobra Deęiřtirici, hafif hizmet tipi akü deęiřtirme uygulamaları için güvenli ve güvenilir bir çözüm sunar. 24 voltluk bir transpaletle monte edilen Cobra Deęiřtirici, 1043 kg'a kadar kapasiteye sahip düşük hacimli deęiřim gereksinimlerini yönetmek için basit ve uygun maliyetli bir yöntem sağlar.

Tamamen elektrikli tahrik sistemi ve güçlü 408 kg elektromanyetik çıkarma özellięiyle birleřen Cobra Deęiřtirici, Elektrikli Akü Deęiřtirici (BTE) serisiyle aynı sağlam tek gövdeli yapıya sahiptir ve daha büyük ünitelerimizde kullanılan dayanıklı akü kaydırıcıları, ek güvenlik özellikleri ve yenilikçi kaydırıcı yataęı tasarımı gibi birçok teknolojiyle donatılmıştır. Düşük profilli tasarımı ve basit kullanıcı kontrolleri, operatörlerin deęiřiklikleri güvenli bir şekilde hızlı ve etkili bir şekilde gerçekleřtirmesine olanak tanır.

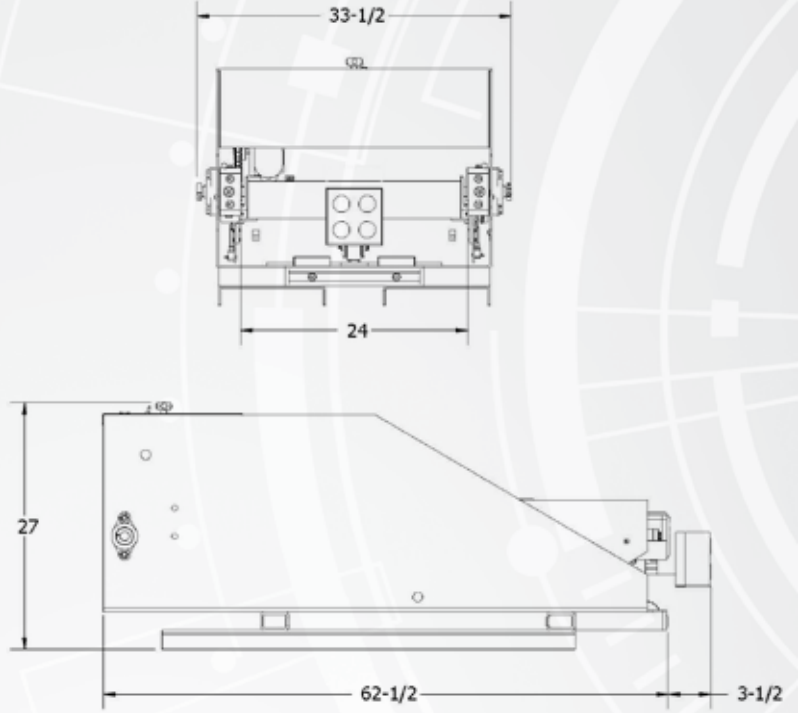

### MONTAJ SEÇENEKLERİ

| PARÇA NO.   | TANIM   |
|-------------|---|
| BT-Pedestal | Deęiřtirici Kaidesi Montaj Ara Parçası (2 inç standart yükseklik haricinde) |
| BT-QC-PT    | Hızlı Kelepeçe (Transpalet)   |
| BT-QC-FT    | Hızlı Kelepeçe (Forklift)   |

### TAřIYICI řASİ OPSİYONLARI

| PARÇA NO. | TANIM                                     |
|-----------|---|
| BT-CL     | Özel Uzunlukta Akü Deęiřtirici            |
| BT-FP-3.5 | 3,5" Derinlikte Çatal Cepleri             |
| BT-FP-2   | 2" Derinlikte Çatal Cebi                  |
| BT-SG     | Cıvatalı Güvenlik Kapısı (Çubuk opsiyonu) |
| BT-BGF    | Katlanabilir Akü Kılavuzu                 |

### KOL OPSİYONLARI

| PARÇA NO. | TANIM  |
|-----------|--|
| BT-AEX    | Deęiřtirici Kolu Uzatması (deęiřtirici sipariři ile) Standart alan: 5,5" |

Not: Kol uzunluęuna yapılan her bir inçlik eklemede taşıyıcıdaki akü uzunluęu kapasitesi kaybolur

# COBRA DEęIřTİRİCİ

## CBTE TEKNİK ÖZELLİKLERİ

| TANIM | STANDART                           | METRİK                       |                     |
|-------|------------------------------------|------------------------------|---------------------|
| 1     | Maksimum akü taşıma kapasitesi     | 5000 lbs / 2267 kg           |                     |
| 2     | Güç kaynaęı türü                   | Diřli redüksiyon, elektrikli |                     |
| 3     | Motor türü                         | Kalıcı mıknatis, DC          |                     |
| 4     | Sistem gerilimi                    | 24 Volt DC                   |                     |
| 5     | Mıknatis boyutu / kutbu            | 6" x 6" / 4                  | 150 mm x 150 mm / 4 |
| 6     | Giriř silindiri çapı               | 3" UHMW                      | 76 mm UHMW          |
| 7     | Silindir mili çapı                 | 1 / 2"                       | 12,7 mm             |
| 8     | Tahrik zinciri türü ve boyutu      | Endüstriyel #50              |                     |
| 9     | Nominal çeki demiri itiři / çekiři |                              |                     |
|       | 1 / 4" (6,4 mm) plakada çekiři     | 1280 lbs                     | 580 kg              |
|       | 3 / 16" (4,75 mm) plakada çekiři   | 900 lbs                      | 408 kg              |
|       | 1 / 8" (3,2 mm) plakada çekiři     | 525 lbs                      | 238 kg              |
| 10    | Tamponların dıřında mıknatis alanı | 3-1 / 2"                     | 89 mm               |
| 11    | Hizmet aęırlığı                    | 588 lbs                      | 267 kg              |

## CBTE BOYUTLARI

| TANIM | STANDART   | METRİK    |         |
|-------|--|-----------|---------|
| 12    | Toplam uzunluk                                       | 62-1 / 2" | 1588 mm |
| 13    | Toplam genişlik                                      | 33-1 / 4" | 844 mm  |
| 14    | Toplam yükseklik (gövde)                             | 27"       | 686 mm  |
| 15    | Tamponun dıřında mıknatis uzantısı                   | 3-1 / 2"  | 89 mm   |
| 16    | Akü bölmesi genişlięi                                | 24"       | 610 mm  |
| 17    | Alçaltılmıř boşluk                                   | 8-3 / 4"  | 222 mm  |
| 18    | Maksimum akü uzunluęu                                | 41"       | 1042 mm |
| 19    | Maksimum akü genişlięi                               | 23"       | 584 mm  |
| 20    | Minimum akü genişlięi                                | 8"        | 203 mm  |
| 21    | Minimum akü yükseklięi                               | 9"        | 279 mm  |
| 22    | Zeminden silindir yükseklięine (transpalette montaj) | 6-5 / 8"  | 158 mm  |

\* 3,35" (86 mm) kalınlığında çatalları olan standart bir transpalette takıldıęında

## MODEL/PARÇA NUMARASI DAęILIMI

Örnek: CBTE-24-24-FM

Seri tanımlaması (CBTE)

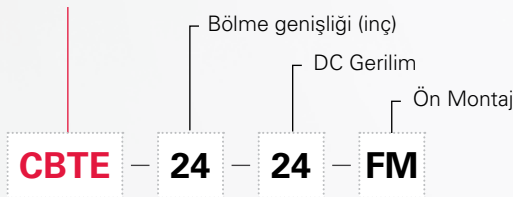

# EZ-TUGGER

## EZ-TUGGER (EZBT)

Küçük operasyonlar için ideal olan EZ-TUGGER, bütçe dostu mükemmel bir akü deęiřtirme çözümdür. 1.043 kg'dan hafif aküler için tasarlanan EZ-Tugger, küçük filolar için idealdir. Bağımsız bir ünite olarak endüstri standartlarında bir el transpaletine kalıcı olarak kaynaklanmış küçük, taşınabilir ve kullanımı kolay bir çözümdür. Elektromıknatısı ve itme/çekme mekanizmasını çalıştırmak için kullanılan dahili bir akü ve şarj cihazı içerir.

Tüm çıkarma işlevleri elektrikle çalışır ve düğmelere basılarak gerçekleştirilir, böylece operatörün aküyle teması sınırlandırılır.

EZ-Tugger, standart bir transpalete benzer şekilde çalışır ve bu sayede küçük ölçekli tüm işlemlere kolayca uygulanabilir. Az sayıda hareketli parça ve minimum bakım gereksinimi ile EZ-Tugger, günümüzün akü odalarının zorlu ortamlarına dayanacak şekilde tasarlanmıştır.

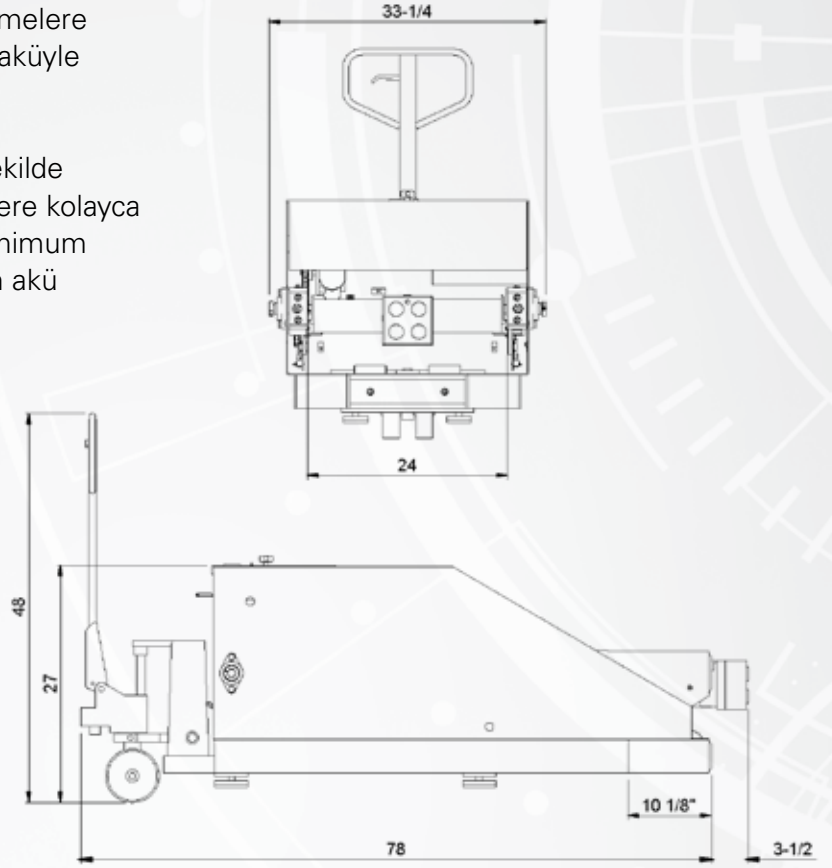

### ÜCRETLİ SEÇENEKLER

- AC Güç Kaynağı- 120 Volt AC
- Özel renk seçenekleri
- 5 yıl mıknatıs garantisi

EnerSys, varış ülkesinde akü ve şarj cihazı için fiyat teklifi sunacaktır.

## EZ-TUGGER

## EZBT TEKNİK ÖZELLİKLERİ

| TANIM | STANDART                                 | METRİK                       |                     |
|-------|--|------------------------------|---------------------|
| 1     | Maksimum akü taşıma kapasitesi           | 2300 lbs                     | 1043 kg             |
| 2     | Güç kaynađı türü                         | Diřli redüksiyon, elektrikli |                     |
| 3     | Motor türü                               | Kalıcı mıknatıs, DC          |                     |
| 4     | Sistem gerilimi                          | 12 Volt DC                   |                     |
| 5     | Mıknatıs boyutu / kutbu                  | 6" x 6" / 4                  | 150 mm x 150 mm / 4 |
| 6     | Standart renkler                         | Mavi veya Turuncu            |                     |
| 7     | Akü türü ve boyutu                       | 12V derin deřarj 1-A / H+    |                     |
| 8     | řarj cihazı                              | 120 VAC, 10A dahili otomatik |                     |
| 9     | Giriř silindiri çapı                     | 3" UHMW                      | 76 mm UHMW          |
| 10    | Silindir mili çapı                       | 1 / 2"                       | 12,7 mm             |
| 11    | Tahrik zinciri türü ve boyutu            | Endüstriyel #50              |                     |
| 12    | Nominal çeki demiri itiři / çekiři       |                              |                     |
|       | 1 / 4" plakada çekiři                    | 900 lbs                      | 408 kg              |
|       | 3 / 16" plakada çekiři                   | 580 lbs                      | 265 kg              |
|       | 1 / 8" plakada çekiři                    | 420 lbs                      | 190 kg              |
| 13    | Tamponların dıřında mıknatıs alanı       | 3 1 / 2"                     | 89 mm               |
| 14    | Pompalı forklift asansörü                | 3 1 / 4"                     | 83 mm               |
| 15    | Akü ve řarj cihazı dahil servis ađırlıđı | 750 lbs                      | 341 kg              |

## EZBT BOYUTLARI

| TANIM | STANDART                       | METRİK    |         |
|-------|--------------------------------|-----------|---------|
| 16    | Toplam uzunluk                 | 78"       | 1982 mm |
| 17    | Toplam geniřlik                | 33 1 / 4" | 844 mm  |
| 18    | Toplam yükseklik: Gövde        | 27"       | 686 mm  |
| 19    | Toplam yükseklik: Tutamaç üstü | 48"       | 1219 mm |
| 20    | Maks. akü bölmesi derinliđi    | 42"       | 1066 mm |
| 21    | Akü bölmesi geniřliđi          | 24"       | 610 mm  |
| 22    | Maksimum akü uzunluđu          | 42"       | 1066 mm |
| 23    | Maksimum akü geniřliđi         | 23"       | 584 mm  |
| 24    | Minimum akü geniřliđi          | 6"        | 152 mm  |
| 25    | Minimum akü yüksekliđi         | 9"        | 229 mm  |
| 26    | Zeminden silindir yüksekliđine | 6 1 / 2"  | 165 mm  |
| 27    | Maksimum açılma yüksekliđi     | 9 3 / 4"  | 247 mm  |

## MODEL/PARÇA NUMARASI DAđILIMI

Örnek: EZBT-24-12

Seri tanımlaması (EZBT)

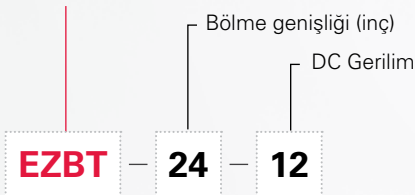

# ELEKTRİKLİ AKÜ DEęİřTİRİCİ

## ELEKTRİKLİ AKÜ DEęİřTİRİCİ (BTE)

Elektrikli Akü Deęiřtirici (BTE), düşük hacimli yüksek verimli akü deęiřiminde küresel bir standart haline gelmiřtir. Günümüzün akü deęiřtirme uygulamalarında güvenilirlik ve verimlilięi rakipsizdir.

Tüm BTE modelleri, uzun yıllar boyunca güvenilir ve etkili akü deęiřimleri saęlayacak řekilde tamamen kaynaklı, tek gövdeli bir yapı ile tasarlanmıř ve birinci sınıf asit geęirmez toz boya ile kaplanmıřtır.

BTE serisi, insanlı sistemlerimizde yaygın olarak kullanılan güvenilir 818 kg'lık elektromanyetik çıkarma sistemimizle donatılmıřtır. Ayrıca ünite her seferinde sorunsuz ve hasarsız deęiřim saęlamak için bir giriş silindiri kullanır ve daha küçük transpalet akülerinin devrilmesini önlemek için isteęe baęlı akü kılavuzları sunar.

BTE akü taşıma ekipmanı, ek güvenlik kilitlerine gerek kalmadan yükü aktarma için sabitleyen giriş silindirlerine sahip bir UHMW kayar yatak kullanır. Sadece bölmeye çekilmesi be hedefe gidilmesi yeterlidir.

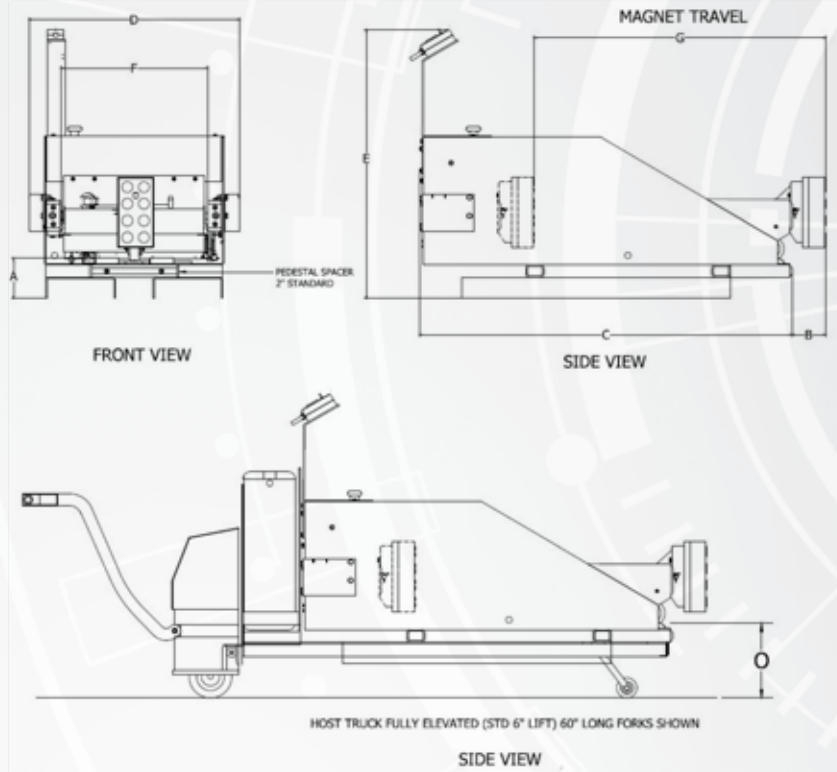



# ELEKTRİK Lİ AKÜ DEęİřTİRİCİ

## MONTAJ SEÇENEKLERİ

| PARÇA NO.   | TANIM   |
|-------------|---|
| BT-Pedestal | Deęiřtirici Kaidesi Montaj Ara Parçası (50,8 mm standart yükseklik haricinde) |
| BT-QC-PT    | Hızlı Kelepçe (Transpalet)  |
| BT-QC-FT    | Hızlı Kelepçe (Forklift)  |
| BT-QC-PT-D  | Hızlı Kelepçe (Transpalet)  |
| BT-4WAY     | 4 Yönlü Çatal Cepleri (transpalet yan montajı)                                |

## TAřIYICI řASİ OPSİYONLARI

| PARÇA NO. | TANIM   |
|-----------|---|
| BT-CL     | Özel Uzunlukta Akü Deęiřtirici                                |
| BT-HS     | Yüksek kenarlar, gövdeye ekstra yükseklik eklemesi            |
| BT-FP-3.5 | 88,9 mm Derinlikte Çatal Cepleri                              |
| BT-FP-2   | 50,8 mm Derin Çatal Cebi                                      |
| BT-SM-FT  | Uzaktan Kumandalı ve Zincirli Yan Montaj (transpalet montajı) |
| BT-SCC 2' | 152,4 mm Çatallı Güvenlik Zinciri (forklift montajı için)     |
| BT-FDDBR  | Akü Deęiřtirici için Katlanabilir Yatak Yükselticiler         |
| BT-DIA    | Alüminyum Drop-in Yataklar                                    |
| BT-SG     | Cıvatalı Güvenlik Kapısı (Çubuk opsiyonu)                     |
| BT-SC-ARM | Güvenlik Zinciri- Deęiřtirici Kolu                            |
| BT-SC     | Güvenlik Zincirleri (forklift montajı için)                   |
| BT-BG     | Akü Kılavuzu  |
| BT-BGF    | Katlanabilir Akü Kılavuzu                                     |
| BT-OHG    | Üst Koruyucu Giriř Sistemi                                    |

## KOL OPSİYONLARI

| PARÇA NO. | TANIM  |
|-----------|--|
| BT-AEX    | Deęiřtirici Kolu Uzatması (deęiřtirici sipariři ile)               |
| BTS-AEX   | Kademeli Deęiřtirici Kolu Uzatması (BTS- deęiřtirici sipariři ile) |

## ELEKTRİK OPSİYONLARI

| PARÇA NO.  | TANIM   |
|------------|---|
| BT-VSJ     | Deęiřken Hızlı Kumanda Kolu                                     |
| BT-VS      | Deęiřken Hızlı Hazne  |
| BT-MAG-003 | 10 kutuplu miknatısa yükseltme                                  |
| BT-12V     | Deęiřtirici Gerilimi 12 V (24 hariç)                            |
| BT-36V     | Deęiřtirici Gerilimi 36 V (24 hariç)                            |
| BT-48V     | Deęiřtirici Gerilimi 48 V (24 hariç)                            |
| BT-MV2     | Çoklu Gerilim BT / BTS (24V ve 36V)                             |
| BT-MV3     | Çoklu Gerilim BT / BTS (24V, 36V ve 48V)                        |
| BT-MOL     | Lamba Göstergesi (Miknatıs Işıęı Açık)                          |
| BT-ESTOP   | Acil Durdurma Düğmesi (Kumandalara Monte)                       |
| BT-BEEP    | Miknatıs Açık- Bip sesi   |
| BT-SM-PT   | Uzaktan Kumandalı ve Zincirli Yan Montaj (transpalet montajı)   |
| BT-OBPS    | Yerleşik Güç Kaynaęı (AKÜLER DAHİL DEęİLDİR)                    |
| BT-ASL     | Sarı Flaş Işıęı   |
| BT-LAS     | Lazerli Hizalama Sistemi  |
| BT-ECON    | Akü Deęiřtirici Euro Konektörleri (birim başına 2 erkek 2 diři) |

Not: Kol uzunluęuna yapılan her bir inçlik eklemede taşıyıcıdaki akü uzunluęu kapasitesi kaybolur

# ELEKTRİKLİ AKÜ DEĞİŞTİRİCİ

## BTE TEKNİK ÖZELLİKLERİ

| TANIM  | BTE-24                       | BTE-30 | BTE-36 | BTE-42 | BTE-48 |
|--|------------------------------|--------|--------|--------|--------|
| 1 48" Çatallar ile Maksimum Yük Kapasitesi           | 3000 lb / 1361 kg            |        |        |        |        |
| 2 60" Çatallar ile Maksimum Yük Kapasitesi           | 5000 lb / 2265 kg            |        |        |        |        |
| 3 Elektrik Motoru H.P.                               | 1HP                          |        |        |        |        |
| 4 Akü Takma Mekanizması                              | Mıknatis                     |        |        |        |        |
| 5 Sistem Gerilimi                                    | 12V / 24V / 36V / 48V        |        |        |        |        |
| 6 Akü Konektörü                                      | SB 175 Gri                   |        |        |        |        |
| 7 Standart Model Rengi (opsiyonel renkler mevcuttur) | Turuncu, Mavi, Sarı, Kırmızı |        |        |        |        |
| 8 İtme/Çekme Tahrik Zinciri Boyutu                   | #50                          |        |        |        |        |

## BTE BOYUTLARI

| TANIM  | BTE-24                | BTE-30      | BTE-36      | BTE-42               | BTE-48      |
|--|-----------------------|-------------|-------------|----------------------|-------------|
| A Minimum açılma yüksekliği (kaidesiz)*  | 4,625 inç             |             |             |                      |             |
| Standart kaide ile minimum açılma yüksekliği*  | 6,625 inç             |             |             |                      |             |
| B 152 mm Kol ile Mıknatis Alanı (çeki demiri tamamen uzatılmış)                                  | 3,5 inç               |             |             |                      |             |
| 203 mm Kol ile Mıknatis Alanı (çeki demiri tamamen uzatılmış) (Opsiyon)                          | 5,5 inç               |             |             |                      |             |
| C Toplam Uzunluk   | STD- 63 inç / 1600 mm |             |             | CL- 71 inç / 1804 mm |             |
| D Toplam Genişlik (inç / mm)   | 34,5 / 876            | 40,5 / 1029 | 46,5 / 1181 | 52,5 / 1334          | 58,5 / 1486 |
| E Toplam Yükseklik   | 44,125 inç / 1121 mm  |             |             |                      |             |
| F Akü Bölmesi Genişliği (inç / mm)   | 24 / 610              | 30 / 762    | 36 / 914    | 42 / 1067            | 48 / 1219   |
| G Mıknatis Hareketi (çeki demiri tamamen geri çekilmiş)  | STD- 42 inç / 1067 mm |             |             | CL- 50 inç / 1270 mm |             |
| H 152 mm Kol ile Maksimum Akü Uzunluğu   | STD- 43 inç / 1093 mm |             |             | CL- 51 inç / 1296 mm |             |
| 203 mm Kol ile Maksimum Akü Uzunluğu (Opsiyon)   | STD- 41 inç / 1042 mm |             |             | CL- 49 inç / 1245 mm |             |
| <b>Güvenlik Kapısı takıldığında tüm maksimum akü uzunlukları 1,25 inç / 32 mm azaltılmalıdır</b> |                       |             |             |                      |             |
| I Maksimum Akü Genişliği (inç / mm)  | 23 / 584              | 29 / 737    | 35 / 889    | 41 / 1041            | 47 / 1194   |
| J Minimum Akü Genişliği  | 6 inç / 152 mm        |             |             |                      |             |
| K Minimum Akü Yüksekliği   | 13 inç / 331 mm       |             |             |                      |             |
| L Maksimum Akü Yüksekliği  | 32 inç / 813 mm       |             |             |                      |             |
| M Minimum Gerekli Transpalet Çatalı Uzunluğu   | 48 inç / 1220 mm      |             |             |                      |             |
| N Çıkarma Yüksekliği, Standart Transpalete Monte + Standart 120 mm Kaldırma                      | 11,378 inç / 289 mm   |             |             |                      |             |

\* 3,35" (86 mm) kalınlığında çatalları olan standart bir transpalete takıldığında

## BTE AĞIRLIKLARI

| TANIM                                     | BTE-24          | BTE-30          | BTE-36          | BTE-42          | BTE-48          |
|---|-----------------|-----------------|-----------------|-----------------|-----------------|
| O Transpalet ve Akü Hariç Hizmet Ağırlığı | 658 lb / 298 kg | 700 lb / 317 kg | 730 lb / 331 kg | 760 lb / 344 kg | 790 lb / 358 kg |

## BTE PERFORMANSI

| TANIM                                     | BTE-24                | BTE-30 | BTE-36 | BTE-42 | BTE-48 |
|---|-----------------------|--------|--------|--------|--------|
| P Nominal Çeki Demiri Çekişi (1/4" Plaka) | 1.800 lb / 818 kg     |        |        |        |        |
| Q Kol Hareket Hızı                        | 38 FPM / 11,5 m / dak |        |        |        |        |

## MODEL/PARÇA NUMARASI DAĞILIMI

Örnek: BTE-30-24-FM

Seri tanımlaması (BTE, BTSE)

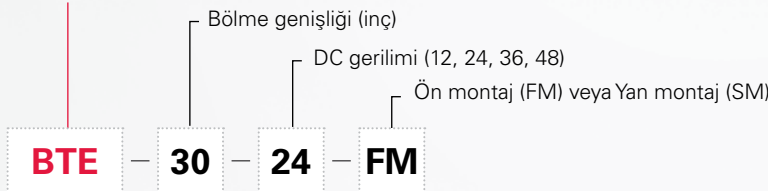

# MANUEL AKÜ DEęİřTİRİCİ

## MANUEL AKÜ DEęİřTİRİCİ (BTM)

El transpaleti tasarımından ilham alan BTM, akü deęiřimi sırasında sıfır geri tepme saęlayan pozitif frenleme sistemini kullanan bir el transpaleti ile aynı řekilde alıřmak üzere uzmanlıkla tasarlanmıřtır. Hassas tekerlek yataklarının yanı sıra büyük ve saęlam (sıkıřtırmaz) tekerlekleri ile BTM akü tařıma ekipmanı, dar donuşler ve manevra kabiliyeti iin kolay kontrol ve hareket saęlar.

24" ve 36" olmak üzere iki uygun boyutta sunulan BTM, mekanik yükleyicili bir akü tařıyıcıdır ve bakım atölyeniz veya küçük akü filosu olan tesisler iin idealdir.

## UZMAN MÜHENDİSLİK

BTM serisi, servis ve önleyici bakım amacıyla forkliftlerden aküleri ıkarmak veya gerektięinde aküleri deęiřtirmek iin özel olarak tasarlanmıřtır.

Ünite, statik yük direncini azaltmak iin büyük boyutlu ön yük tekerleklerinde hassas elik rulmanlar kullanır. Bu teknoloji neredeyse herkesin 1.551 kg'lık bir aküyü ok az abayla itmesine olanak tanır.

Tek pimli direksiyon mekanizması, BTM'nin bir el transpaleti gibi alıřmasını saęlar ve kompakt ünite, el kumandaları ile bel yükseklięinde rahat bir řekilde kaldırma ve indirme olanaęı tanır. Ayrıca silindir yataęını oęu forkliftin yükseklięine uyacak řekilde yükseltmenize olanak tanıyan entegre bir el pompası krikosu da ierir.

Diřli redüksiyon mekanik tahriki, operatör kolu elle döndürdüęünde filika vincine benzer řekilde akülerin forklifte itilmesine ve ekilmesine yardımcı olur. Dondürme kolunun kayma ihtimaline karřı vin, ek güvenlik iin geri tepme önleyici kullanır. Akü bölmesi, 609 mm veya 914 mm olmak üzere iki uygun boyutta mevcuttur.



# MANUEL AKÜ DEĞİŞTİRİCİ

## BTM BOYUTLARI

| TANIM                     | BTM-24       |                    | BTM-36       |                    |
|---------------------------|--------------|--------------------|--------------|--------------------|
|                           | STANDART     | METRİK             | STANDART     | METRİK             |
| 1 Kaldırma Aralığı        | 4" ila 22,5" | 101,6 ila 571,5 mm | 4" ila 22,5" | 101,6 ila 571,5 mm |
| 2 Maksimum Akü Uzunluğu   | 40"          | 1016 mm            | 40"          | 1016 mm            |
| 3 Maksimum Akü Geniřliđi  | 23"          | 584,2 mm           | 35,5"        | 901,7 mm           |
| 4 Maksimum Akü Ađırlığı   | 3200 lbs     | 1455 kg            | 3200 lbs     | 1455 kg            |
| 5 Minimum Akü Yüklseklđi  | 20"          | 508 mm             | 20"          | 508 mm             |
| 6 Maksimum Akü Yüklseklđi | 32"          | 812,8 mm           | 32"          | 812,8 mm           |
| 7 Toplam Uzunluk          | 58"          | 1473,2 mm          | 58"          | 1473,2 mm          |
| 8 Toplam Geniřlik         | 41"          | 1041,4 mm          | 53"          | 1346,2 mm          |
| 9 Toplam Yüklseklik       | 55,5"        | 1409,7 mm          | 55,5"        | 1409,7 mm          |
| 10 Tařıma Ađırlığı        | 708 lbs      | 322 kg             | 778 lbs      | 354 kg             |

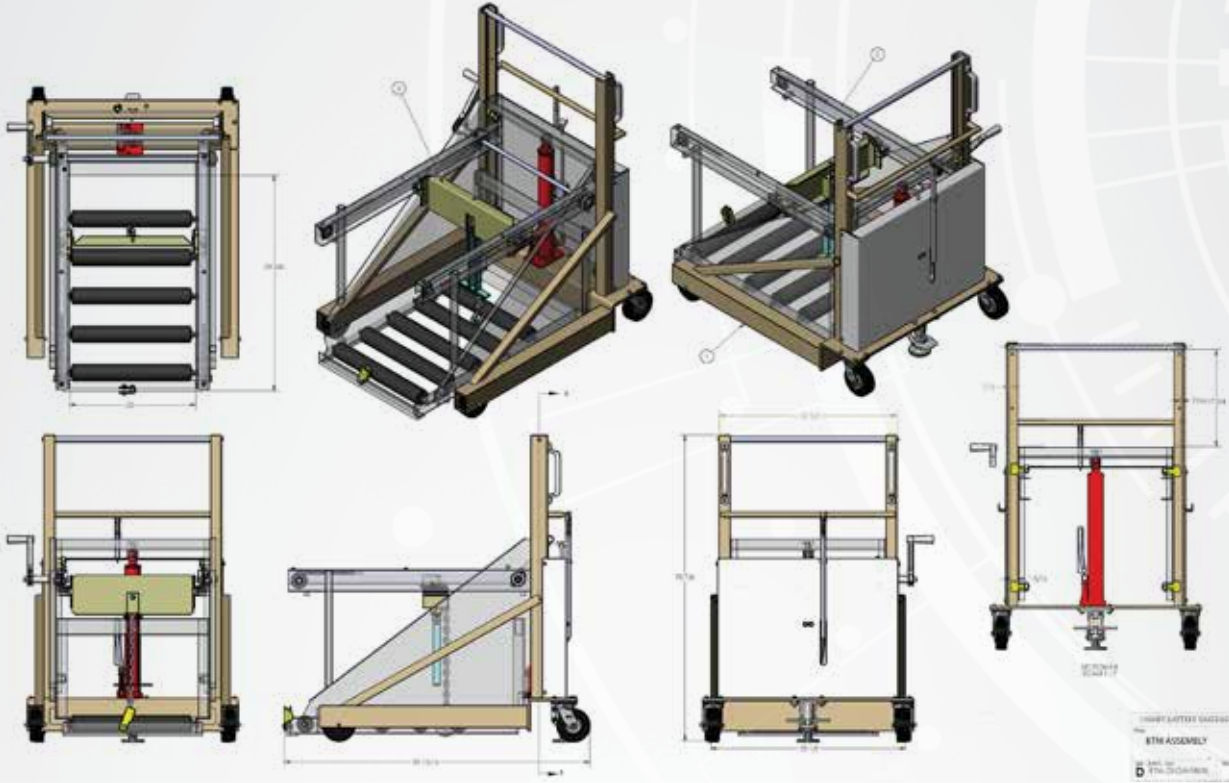

## MODEL/PARÇA NUMARASI DAĐILIMI

Örnek: BTM-24-ML-4-22

Seri tanımlaması (BTM)

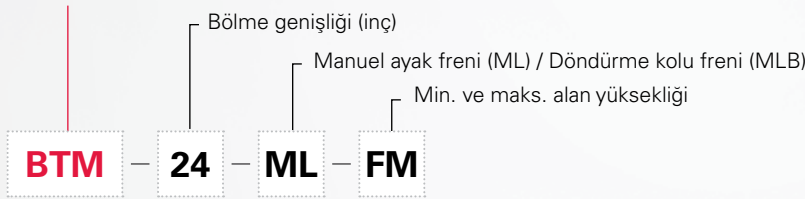

Ortak:  
Carney Battery Handling Ltd

[www.enersys.com](http://www.enersys.com)

©2024 EnerSys. Tüm hakları saklıdır. CE ve UK CA hariç markalar ve logolar, EnerSys'in ve bađlı řirketlerinin mülküdür. Önceden bildirimde bulunmaksızın revizyon yapılabilir. E.&O.E  
EMEA-TR-TD-PROS-UT-CT-EZT-BTE-BTM-1124

