

PROSERIES[®]

Cobra Tugger **Εξοπλισμός χειρισμού μπαταριών**



ΕΓΧΕΙΡΙΔΙΟ ΚΑΤΟΧΟΥ

ΠΕΡΙΕΧΟΜΕΝΑ

Εισαγωγή	3
Γράφημα αναγνώρισης συμβόλων	4
Ετικέτες κινδύνου, προειδοποίησης και προσοχής.....	5
Εμπρόσθια στερέωση σε όχημα.....	6
Τοποθέτηση Cobra Tugger και ανυψωτικού οχήματος	7
Οδηγίες λειτουργίας	8
Εξαγωγή από το ανυψωτικό όχημα.....	9
Συντήρηση ηλεκτρομαγνήτη	10
Συγκρότημα πιάστρας ταχείας ασφάλισης (προαιρετικό)	11
Συντήρηση μηχανισμού κίνησης του Cobra Tugger	13
Συντήρηση ταινίας ολίσθησης	14
Λίστα ελέγχου τακτικής συντήρησης.....	15

ΕΙΣΑΓΩΓΗ

PROSERIES®

Οι πληροφορίες που περιέχονται στο παρόν έγγραφο είναι πολύ σημαντικές για τον ασφαλή χειρισμό και τη σωστή χρήση του Cobra Tugger. Περιέχει μια γενική προδιαγραφή του συστήματος, καθώς και σχετικά μέτρα ασφαλείας, κώδικες συμπεριφοράς, μια κατευθυντήρια γραμμή για τη θέση σε λειτουργία και τη συνιστώμενη συντήρηση. Το παρόν έγγραφο πρέπει να φυλάσσεται και να είναι διαθέσιμο στους χρήστες που εργάζονται με τον εξοπλισμό χειρισμού μπαταριών και είναι υπεύθυνοι για αυτόν. Όλοι οι χρήστες είναι υπεύθυνοι να διασφαλίζουν ότι όλες οι εφαρμογές του συστήματος είναι κατάλληλες και ασφαλείς, με βάση τις συνθήκες που αναμένονται ή συναντώνται κατά τη λειτουργία.

Το παρόν εγχειρίδιο κατόχου περιέχει σημαντικές οδηγίες ασφαλείας. Διαβάστε και κατανοήστε τις ενότητες σχετικά με την ασφάλεια και τη λειτουργία της μπαταρίας πριν από τη λειτουργία της μπαταρίας και του εξοπλισμού στον οποίο είναι εγκατεστημένη.

Ο ιδιοκτήτης είναι υπεύθυνος για τη διασφάλιση της χρήσης της παρούσας τεκμηρίωσης και τη συμμόρφωση όλων των σχετικών δραστηριοτήτων με τις ισχύουσες νομικές απαιτήσεις στην εκάστοτε χώρα.

Το παρόν εγχειρίδιο χρήσης δεν υποκαθιστά οποιαδήποτε εκπαίδευση σχετικά με τον χειρισμό και τη λειτουργία του Cobra Tugger, η οποία μπορεί να απαιτείται από τους τοπικούς κανονισμούς ή/και τα πρότυπα του κλάδου. Πριν από οποιαδήποτε επαφή με το σύστημα μπαταρίας πρέπει να εξασφαλίζεται η κατάλληλη εκπαίδευση και κατάρτιση όλων των χρηστών.

Για σέρβις, επικοινωνήστε με τον τοπικό σας αντιπρόσωπο πωλήσεων ή καλέστε:

EnerSys EMEA
EH Europe GmbH
Baarerstrasse 18
6300 Zug, Ελβετία
Φαξ: +41 44 215 74 10

Παγκόσμια έδρα της EnerSys
2366 Bernville Road
Reading, PA 19605, ΗΠΑ
Τηλ.: +1-610-208-1991
+1-800-538-3627

EnerSys APAC
No. 85, Tuas Avenue 1
Σιγκαπούρη 639518
+65 6558 7333
www.enersys.com

**Η ασφάλειά σας και η ασφάλεια άλλων ατόμων
είναι πολύ σημαντική**

⚠ ΠΡΟΕΙΔΟΠΟΙΗΣΗ Εάν δεν ακολουθήσετε αυτές τις οδηγίες, υπάρχει κίνδυνος θανάτου ή σοβαρού τραυματισμού.

ΑΝΑΓΝΩΡΙΣΗ ΣΥΜΒΟΛΩΝ

H-CBTE-24-24-FM

Πλάτος θαλάμου (in)

Τάση ΣΡ (V)

FM - Εμπρόσθια τοποθέτηση/

SM - Πλευρική τοποθέτηση

Γράφημα αναγνώρισης συμβόλων



Ανατρέξτε στα συνοδευτικά έγγραφα



Ανατρέξτε στο εγχειρίδιο



Να μη χρησιμοποιείται χωρίς να βρίσκονται στη θέση τους όλα τα προστατευτικά και τα καλύμματα



Κίνδυνος σύνθλιψης – Κρατήστε μακριά τα χέρια σας



Κίνδυνος εμπλοκής – Σε αλυσίδα, γρανάζι ή τροχαλία



Κίνδυνος από σημεία σύνθλιψης



Κίνδυνος σύνθλιψης λόγω πτώσης φορτίου



Κίνδυνος σύνθλιψης – Κρατήστε μακριά τα πόδια σας



Απαιτούνται προστατευτικά γυαλιά



Απαιτούνται υποδήματα ασφαλείας



Κίνδυνος ολίσθησης



Βαρύ αντικείμενο – Μην υπερβαίνετε το συνιστώμενο βάρος φορτίου



Απαιτείται προστατευτικός ρουχισμός



Απαιτούνται λαστιχένια γάντια



Απαιτείται προστατευτική προσωπίδα

Το παρόν εγχειρίδιο περιλαμβάνει σημαντικές πληροφορίες που θα σας βοηθήσουν στον σωστό χειρισμό και συντήρηση του Cobra Tugger, ώστε να έχετε τη μεγαλύτερη δυνατή αποδοτικότητα, οικονομία και ασφάλεια. Εφαρμόζοντας τις ορθές πρακτικές χειρισμού και εκτελώντας τις συνιστώμενες εργασίες προληπτικής συντήρησης, το προϊόν θα σας προσφέρει μεγάλης διάρκειας, αξιόπιστη και ασφαλή χρήση.

ΕΤΙΚΕΤΕΣ

Ετικέτες κινδύνου, προειδοποίησης και προσοχής

⚠ ΚΙΝΔΥΝΟΣ!



Μόνο πιστοποιημένοι χειριστές πρέπει να επιχειρούν την ανύψωση/ μεταφορά φορτίων με αυτήν τη μονάδα. Διατηρείτε ελεύθερη την περιοχή κάτω από το φορτίο κατά τη λειτουργία της μονάδας.



Μην επιχειρείτε την έλξη φορτίων άνω των 2.500 lbs. (1.134 kg). Μπορεί να προκληθεί τραυματισμός της πλάτης ή μυϊκή καταπόνηση. Να είστε προσεκτικοί όταν εργάζεστε σε επικλινή επιφάνεια.



Μην επιχειρήσετε να θέσετε σε λειτουργία αυτόν τον εξοπλισμό εάν έχετε κάποιο πρόβλημα (ασθένεια, αλκοόλ κ.λπ.). Σφάλματα κατά τη λειτουργία μπορούν να προκαλέσουν επικίνδυνες και ενδεχομένως ΘΑΝΑΤΗΦΟΡΕΣ συνθήκες.

⚠ ΠΡΟΣΟΧΗ!



Το εύρος θερμοκρασίας λειτουργίας της μπαταρίας είναι από -20°C έως +50°C. Μη χρησιμοποιείτε το προϊόν πέραν των συστάσεων του κατασκευαστή.

⚠ ΠΡΟΣΟΧΗ!



Κίνδυνος έκρηξης σε περίπτωση εσφαλμένης αντικατάστασης της μπαταρίας. Αντικαταστήστε μόνο με τον ίδιο ή ισοδύναμο τύπο που συνιστά ο κατασκευαστής. Απορρίψτε τις μπαταρίες σύμφωνα με τις οδηγίες του κατασκευαστή.

⚠ ΠΡΟΕΙΔΟΠΟΙΗΣΗ!



Κίνδυνος σύνθλιψης! Κρατήστε τα χέρια σας μακριά.

⚠ ΠΡΟΣΟΧΗ!



Κίνδυνος σύνθλιψης! Κρατήστε τα χέρια σας μακριά.

⚠ ΠΡΟΣΟΧΗ!



Για τον περιορισμό του κινδύνου σύγκρουσης, βεβαιωθείτε ότι η μονάδα είναι τοποθετημένη έτσι ώστε να υπάρχει βέλτιστη ορατότητα.



Να είστε προσεκτικοί κατά τη μεταφορά φορτίου σε υγρά δάπεδα/επιφάνειες.



Προστασία των ματιών, υποδήματα ασφαλείας και προστατευτικός ρουχισμός είναι απαραίτητα κατά τον χειρισμό αυτού του εξοπλισμού.

⚠ ΠΡΟΣΟΧΗ!



Να μη χρησιμοποιείται χωρίς να βρίσκονται στη θέση τους όλα τα προστατευτικά, τα καλύμματα και τα πλαίσια.

⚠ ΠΡΟΕΙΔΟΠΟΙΗΣΗ!



Κίνδυνος σύνθλιψης! Κρατήστε τα πόδια σας μακριά.

⚠ ΠΡΟΕΙΔΟΠΟΙΗΣΗ!



Κινούμενα μέρη! Κρατήστε τα χέρια και τα δάχτυλά σας μακριά.

⚠ ΠΡΟΣΟΧΗ!



Διατηρείτε τη σωστή πολικότητα των ακροδεκτών των μπαταριών κατά την αντικατάσταση.

FORK HERE



LBL-049

ΤΟΠΟΘΕΤΗΣΗ

Εμπρόσθια στερέωση σε όχημα

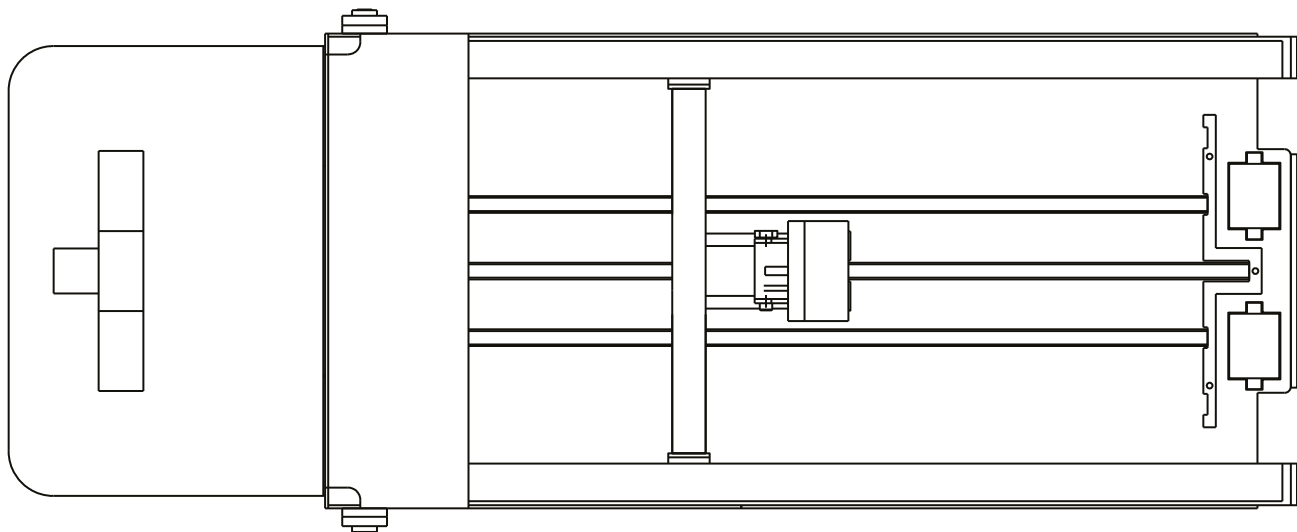

Εμπρόσθια στερέωση σε περόνες οχήματος

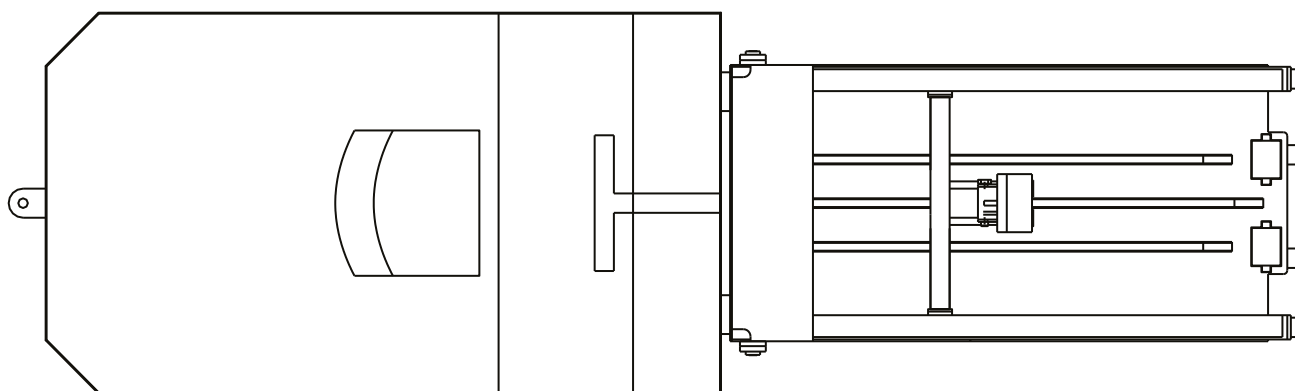

ΤΟΠΟΘΕΤΗΣΗ

Τοποθέτηση Cobra Tugger και ανυψωτικού οχήματος

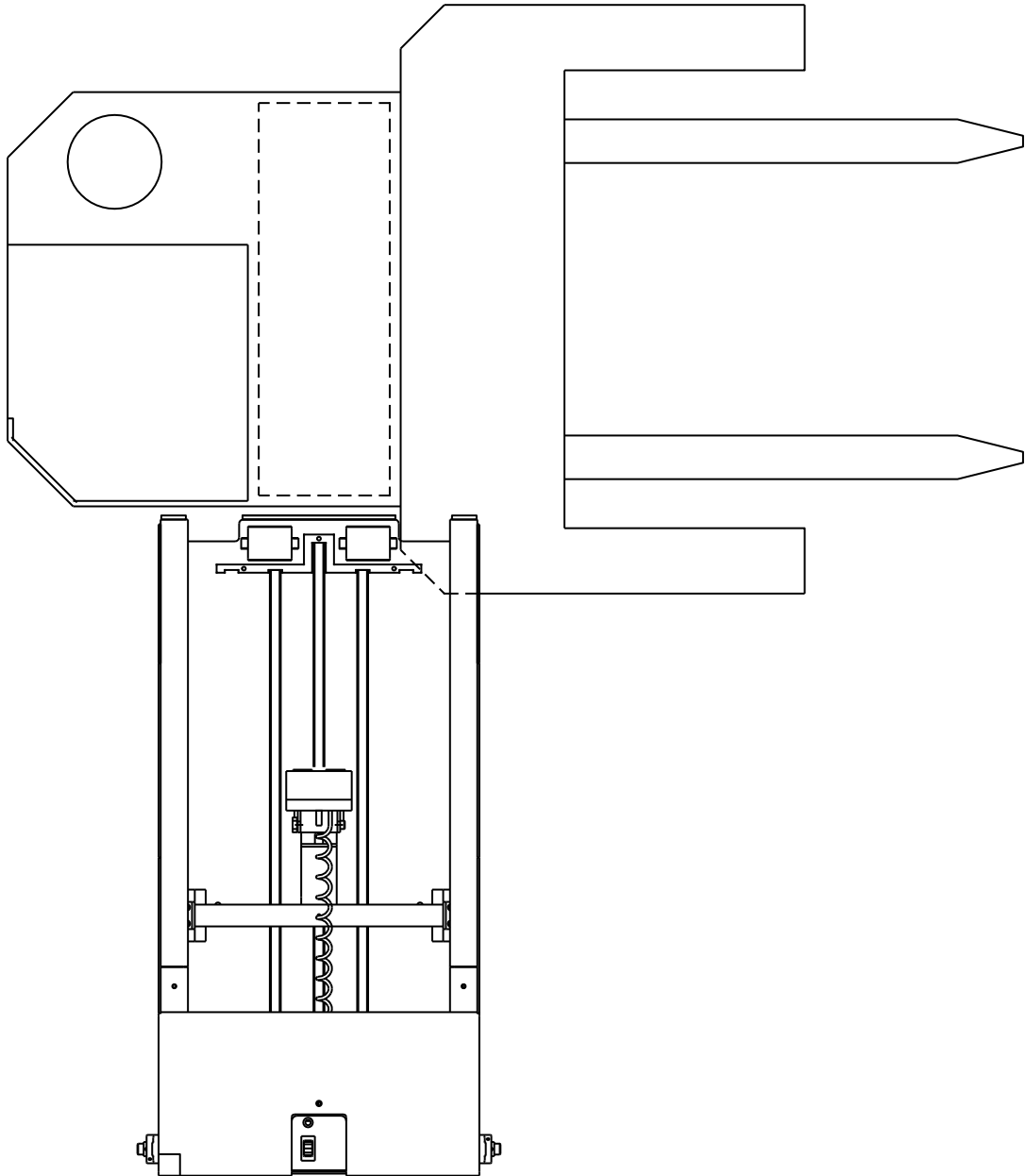

ΟΔΗΓΙΕΣ ΛΕΙΤΟΥΡΓΙΑΣ

Οδηγίες λειτουργίας

Περιγραφή:



Το Cobra Tugger είναι ένα χειροκίνητο προωθούμενο, ηλεκτρικά τροφοδοτούμενο σύστημα αλλαγής μπαταριών, σχεδιασμένο για εφαρμογές μικρού όγκου και μπαταρίες μικρού έως μεσαίου μεγέθους, όπως αυτές που βρίσκονται σε reach trucks, order pickers και ηλεκτροκίνητα παλετοφόρα οχήματα. Παρόλο που η δυναμικότητα του EZR-BT είναι 2.300 lbs (1.043 kg), ο χειρισμός μπαταριών άνω των 2.000 lbs (907 kg) γίνεται δύσκολα και δεν συνιστάται.



Πριν από τον χειρισμό του Cobra Tugger, είναι σημαντικό ο χειριστής να εξετάσει σχολαστικά και να κατανοήσει τις κατάλληλες διαδικασίες και οδηγίες ασφαλείας, όπως περιγράφονται στο εγχειρίδιο κατόχου.



Όλοι οι χειριστές πρέπει να είναι εκπαιδευμένοι ή πιστοποιημένοι (εάν απαιτείται) για τη χρήση του Cobra Tugger.



Υποδήματα ασφαλείας, γυαλιά ασφαλείας και προστατευτικός ρουχισμός είναι υποχρεωτικά στους χώρους μπαταριών. Φροντίστε να τα φοράτε πάντοτε. Κατά το πλύσιμο και το σέρβις των μπαταριών περονοφόρων, απαιτούνται λαστιχένια γάντια, λαστιχένιες

ποδιές και προσωπίδες πλήρους κάλυψης. Επιδεικνύετε πάντα **προσοχή** και **κοινή λογική**.

Προετοιμασία:

1. Σταθμεύστε το ανυψωτικό όχημα σε κάθετη θέση δίπλα στο Cobra Tugger (εικόνα τοποθέτησης Cobra Tugger και ανυψωτικού οχήματος στη σελίδα 7).
2. Προετοιμάστε το ανυψωτικό όχημα για την αφαίρεση της μπαταρίας ως εξής:
 - Χαμηλώστε τις περόνες μέχρι να ακουμπήσουν οριζόντια στο δάπεδο.
 - Ενεργοποιήστε το φρένο στάθμευσης.
 - Αφαιρέστε τυχόν προστατευτικά καλύμματα.
 - Αποσυνδέστε την μπαταρία και τοποθετήστε το βύσμα σύνδεσης και το καλώδιο έτσι ώστε να μην πιαστούν ή μαγκώσουν κατά τη διαδικασία αφαίρεσης της μπαταρίας.
 - Αφαιρέστε τη διάταξη συγκράτησης της μπαταρίας.

Αφαίρεση από το ανυψωτικό όχημα



1. Τοποθετήστε το Cobar Tugger μπροστά από το διαμέρισμα μπαταριών και χαμηλώστε τη μονάδα έτσι ώστε τα μπροστινά ράουλα να είναι περίπου 1,27 cm κάτω από τον πυθμένα της μπαταρίας που πρόκειται να αφαιρέσετε.



2. Διακόψτε την παροχή ρεύματος στον μαγνήτη, μέχρι να έρθει σε επαφή με την μπαταρία που πρόκειται να αφαιρεθεί. Στη συνέχεια, γυρίστε τον διακόπτη εναλλαγής του μαγνήτη στη θέση ενεργοποίησης. Πιέστε τον παλινδρομικό διακόπτη προς τα πίσω για να τραβήξετε έξω την μπαταρία, μέχρι να βρεθεί ακριβώς πάνω από τα μεγάλους μαύρα ράουλα εισόδου στο Tugger.



3. Ανυψώστε το Battery Tugger χρησιμοποιώντας τα χειριστήρια του περονοφόρου ανυψωτικού, έως ότου τα ράουλα να στηρίζουν το βάρος της μπαταρίας και συνεχίστε να τραβάτε την μπαταρία μέσα στο Tugger.



4. Οδηγήστε το περονοφόρο μέχρι μια κατάλληλη κενή βοηθητική βάση με ράουλα.



5. Ανυψώστε ή χαμηλώστε το Tugger στο ύψος της βοηθητικής βάσης με ράουλα. Στη συνέχεια, πιέστε τον παλινδρομικό διακόπτη προς τα εμπρός για να ωθήσετε την μπαταρία προς τα έξω στη βάση.

Εισαγωγή στο ανυψωτικό όχημα:

1. Ανυψώστε το Tugger στο επίπεδο της βάσης με ράουλα και ανασύρετε τη φορτισμένη μπαταρία.
2. Τοποθετήστε το Tugger μπροστά από το διαμέρισμα μπαταριών του ανυψωτικού οχήματος και, στη συνέχεια, ανυψώστε ή χαμηλώστε την μπαταρία ώστε να βρίσκεται **ελαφρώς πάνω** (περίπου 1,27 cm) από το επίπεδο των ράουλων ή της συρταρωτής βάσης του ανυψωτικού οχήματος.
3. Πιέστε τον παλινδρομικό διακόπτη προς τα εμπρός για να ωθήσετε την μπαταρία μέχρι τέρμα μέσα στο ανυψωτικό όχημα. Εάν χρησιμοποιείτε ηλεκτροκίνητο παλετοφόρο, βεβαιωθείτε το πηδάλιο του παλετοφόρου βρίσκεται σε κάθετη θέση, δηλ. τα φρένα είναι ενεργοποιημένα.

Περάτωση:

1. Τραβήξτε το Cobra Tugger μακριά από το ανυψωτικό όχημα και σταθεμεύστε το σε ασφαλή θέση.
2. Ελέγξτε την αποφορτισμένη μπαταρία, συνδέστε τα καλώδια και ενεργοποιήστε τον φορτιστή.
3. Προετοιμάστε το ανυψωτικό όχημα για λειτουργία ως εξής:
 - Τοποθετήστε τη διάταξη συγκράτησης της μπαταρίας
 - Συνδέστε την μπαταρία
 - Τοποθετήστε τα προστατευτικά καλύμματα
 - Ελέγξτε τον δείκτη φόρτισης της μπαταρίας



Συντήρηση ηλεκτρομαγνήτη

Οι ηλεκτρομαγνήτες απαιτούν πολύ λίγη συντήρηση για να προσφέρουν μεγάλη ωφέλιμη διάρκεια ζωής. Το καθημερινό σκούπισμα με ένα πανάκι καθαρισμού για την απομάκρυνση υπολειμμάτων, γράσου, λαδιών ή άλλων ξένων σωμάτων από την επιφάνεια του μαγνήτη θα εξασφαλίσει πολυετή διάρκεια ζωής και χιλιάδες ασφαλείς χρήσεις.

Η ικανότητα έλξης μειώνεται σημαντικά όταν η επιφάνεια του μαγνήτη είναι λερωμένη. Να είστε προσεκτικοί κατά τον χειρισμό του μαγνήτη, ώστε να μην χαράξετε ή φθείρετε την επιφάνεια έλξης. Σε περίπτωση έντονης φθοράς της επιφάνειας, τρίψτε την ελαφρώς για να αφαιρεθούν μερικά χιλιοστά και να καθαρίσει η επιφάνεια έλξης.

Ποτέ μην επιχειρήσετε να αφαιρέσετε τα ηλεκτρικά καλώδια που είναι τοποθετημένα στον μαγνήτη. Κάτι τέτοιο θα καταστρέψει τον μαγνήτη και θα χρειαστεί ανακατασκευή ή αντικατάσταση.

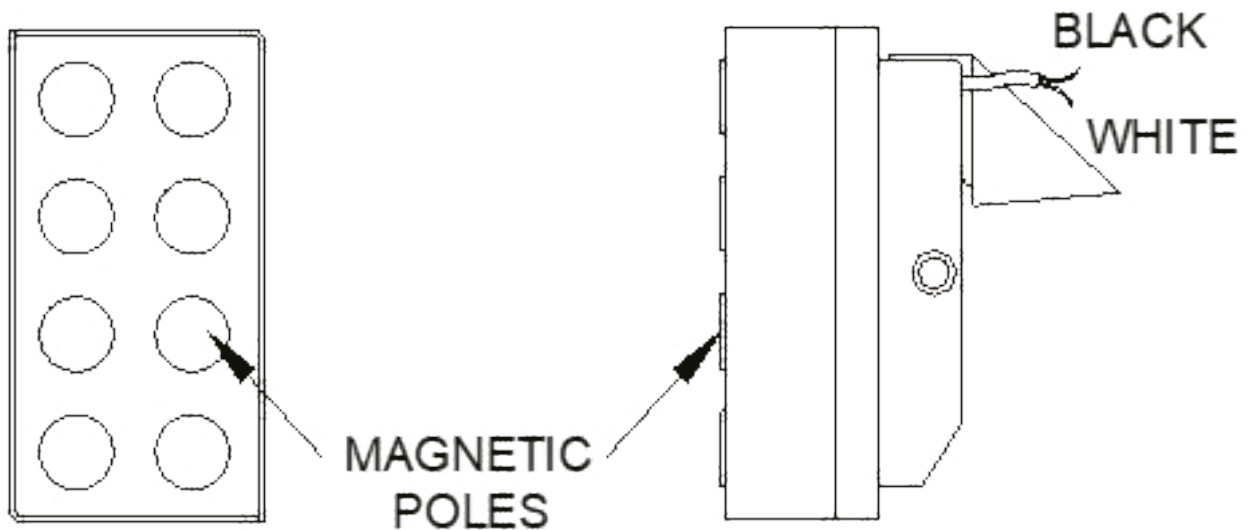

ΠΙΑΣΤΡΑ ΤΑΧΕΙΑΣ ΑΣΦΑΛΙΣΗΣ

Συγκρότημα πιάστρας ταχείας ασφάλισης
(προαιρετικό)

Στοιχείο	Ποσότητα	Περιγραφή	Κωδικός προϊόντος
1	1	ΣΥΓΚΡΟΤΗΜΑ ΠΙΑΣΤΡΑΣ ΤΑΧΕΙΑΣ ΑΣΦΑΛΙΣΗΣ	BT-QC-7.5

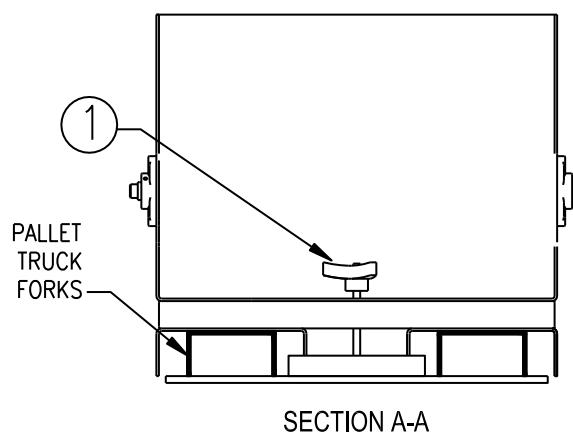
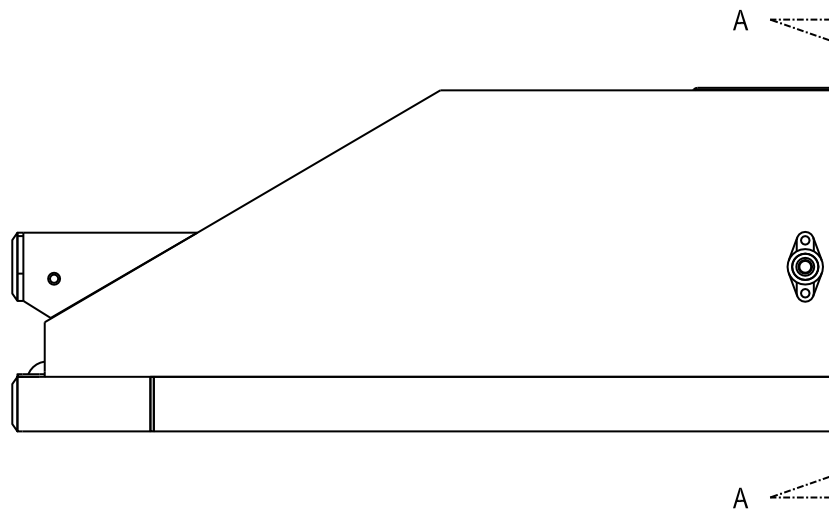

ΠΙΑΣΤΡΑ ΤΑΧΕΙΑΣ ΑΣΦΑΛΙΣΗΣ

Συγκρότημα πιάστρας ταχείας ασφάλισης (προαιρετικό) (συν.)

Στοιχείο	Ποσότητα	Περιγραφή	Κωδικός προϊόντος
1	1	ΣΥΓΚΡΟΤΗΜΑ ΠΙΑΣΤΡΑΣ ΤΑΧΕΙΑΣ ΑΣΦΑΛΙΣΗΣ	BT-QC-7.5
2	1	ΧΕΙΡΟΤΡΟΧΟΣ 3 ΛΟΒΩΝ	CBS-2471
3	1	ΡΑΒΔΟΣ ΨΕΥΔΑΡΓΥΡΟΥ ΜΕ ΣΠΕΙΡΩΜΑ 8" LG	CBS-2470-8
4	1	ΠΑΞΙΜΑΔΙ ΣΤΕΡΕΩΣΗΣ	CBS-3980
5	1	ΕΠΙΠΕΔΗ ΡΟΔΕΛΑ	CBS-1512

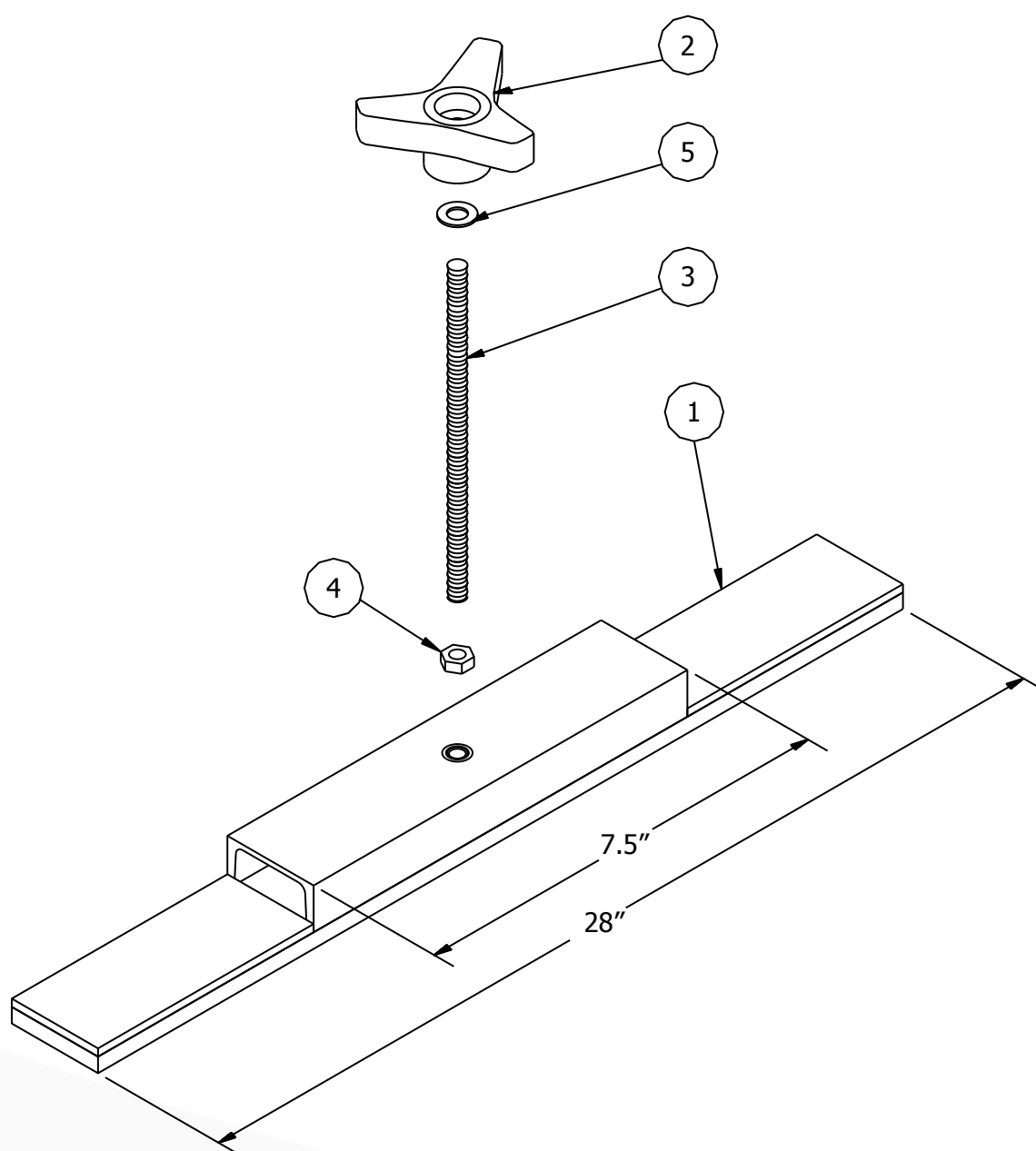

ΣΥΝΤΗΡΗΣΗ

Συντήρηση μηχανισμού κίνησης του Cobra Tugger

Στοιχείο	Σημεία λίπανσης	Αριθμός σημείων	Λιπαντικό	Κωδικός προϊόντος
1	Αλυσίδα κίνησης	3	TEF-LUBE 2000	Κάθε μήνα
2	Ρουλεμάν	2	Μπλε γράσο «Rotanium»	2 Μήνες

ΠΡΟΣΟΧΗ:

- Ελέγχετε κάθε μήνα και σφίγγετε τις βίδες που έχουν λασκάρει.
- Ελέγχετε την τάνυση της αλυσίδας μετάδοσης κίνησης. Δεν πρέπει να υπάρχει εκτροπή άνω του 1/2".
- Βλ. ένθετο «Ρύθμιση τάνυσης αλυσίδας μετάδοσης κίνησης», παρακάτω.
- Εάν είναι υπερβολικά χαλαρή, αφαιρέστε έναν ολόκληρο ή 1/2 κρίκο και ρυθμίστε ξανά την τάνυση.

Εάν η αλυσίδα είναι υπερβολικά φθαρμένη ή τεντωμένη, αντικαταστήστε την.

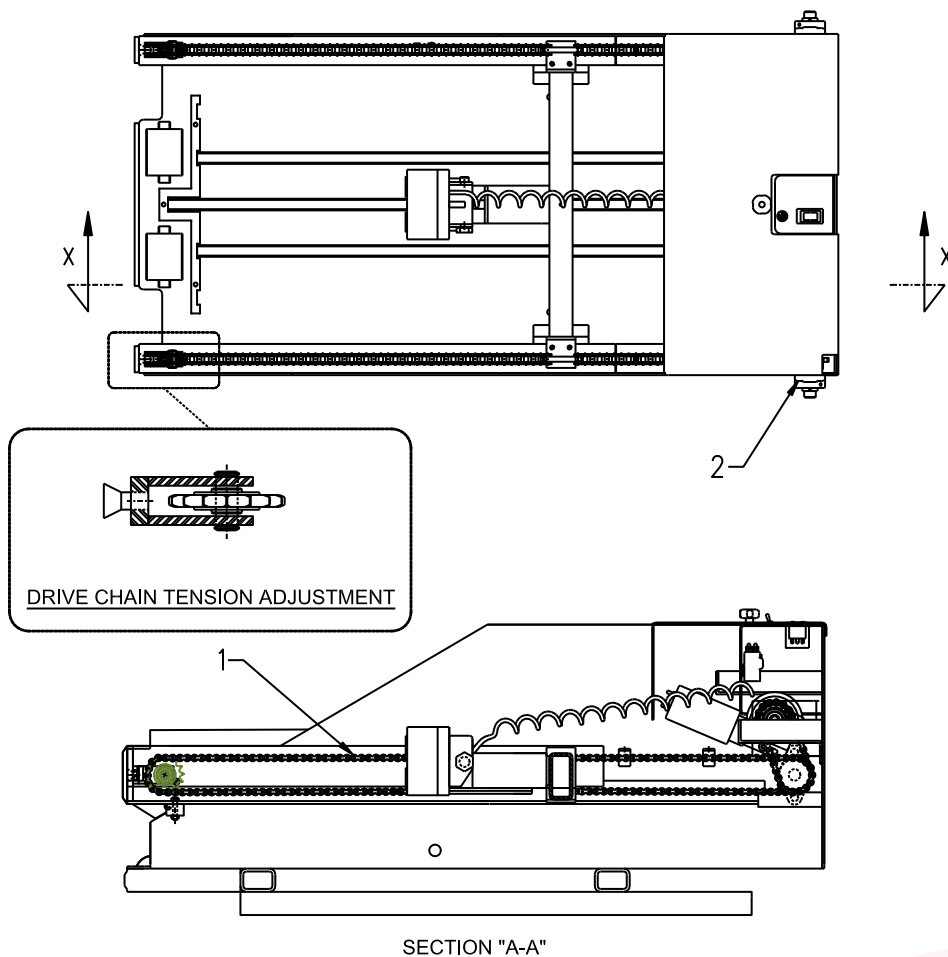

Συντήρηση ταινίας ολίσθησης

Οι τρεις (3) ταινίες ολίσθησης (**Αριθμός 1**) στο δάπεδο του **Cobra Tugger** χρειάζονται συντήρηση για να προσφέρουν μεγάλης διάρκειας και ωφέλιμη χρήση (εβδομαδιαία).

Σκουπίζετε το επάνω μέρος των ταινιών ολίσθησης για να αφαιρέσετε τυχόν υπολείμματα, γράσα, λάδια και άλλα ξένα σώματα. Έτσι μειώνεται η τριβή και διασφαλίζεται μεγάλη διάρκεια ζωής με χιλιάδες ασφαλείς χρήσεις.

Εάν οι ταινίες ολίσθησης έχουν φθαρεί υπερβολικά, αντικαταστήστε τις. Για να το κάνετε αυτό, αφαιρέστε τον μπροστινό αναστολέα ολίσθησης (**Αριθμός 2**) και σύρετε την πλαστική ταινία ολίσθησης προς τα έξω. Σύρετε την καινούργια ταινία ολίσθησης μέσα στο κανάλι ταινίας ολίσθησης και βάλτε ξανά στη θέση του τον μπροστινό αναστολέα ολίσθησης (**Αριθμός 2**).

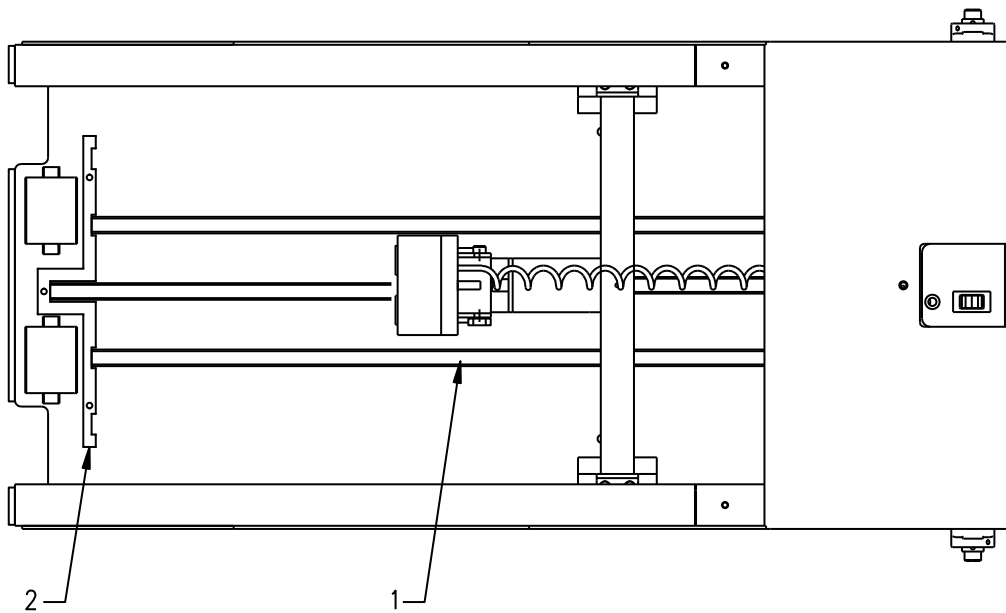

Λίστα ελέγχου τακτικής συντήρησης

Απαιτούμενες επισκευές

Επιθεώρηση που διεξήχθη	Ναι	Όχι	Επισκευές που εκτελέστηκαν	Ημερομηνία ολοκλήρωσης
1. Οπτική επιθεώρηση της μονάδας για τυχόν εξαρτήματα που έχουν υποστεί ζημιά ή λείπουν.				
2. Αφαιρέστε το καπάκι της κονσόλας και τα προστατευτικά της αλυσίδας.				
3. Ελέγξτε την ασφάλεια όλων των ηλεκτρικών συνδέσεων.				
4. Ελέγξτε τη στερέωση του μηχανισμού μετάδοσης κίνησης και την ασφάλεια του οδοντωτού τροχού.				
5. Ελέγξτε την κατάσταση και την ασφάλεια του επαφεία αναστροφής.				
6. Ελέγξτε τα ρουλεμάν για φθορά, ζημιά και ασφάλεια. Λιπαίνετε κάθε 750 ώρες.				
7. Ελέγξτε τους οριακούς διακόπτες γέφυρας για σωστή ρύθμιση και ασφάλεια.				
8. Ελέγξτε τις ταινίες ολίσθησης για φθορά, ζημιά και ασφάλεια.				
9. Ελέγξτε τα ράουλα βάσης και τους άξονες για φθορά ή/και ζημιά.				
10. Ελέγξτε την αλυσίδα και τους οδοντωτούς τροχούς για φθορά. Λιπαίνετε κάθε 250 ώρες.				
11. Επιθεωρήστε οπτικά για να βεβαιωθείτε ότι όλα τα εξαρτήματα στερέωσης είναι στη θέση τους και ασφαλισμένα.				
12. Γενικός καθαρισμός της μονάδας (σκουπίστε με μη λειαντικό καθαριστικό).				
13. Επανατοποθετήστε και ασφαλίστε όλα τα καλύμματα.				

www.enersys.com

© 2024 EnerSys. Με την επιφύλαξη παντός δικαιώματος. Απαγορεύεται η μη εξουσιοδοτημένη διανομή. Τα εμπορικά σήματα και λογότυπα αποτελούν ιδιοκτησία της EnerSys και των θυγατρικών της, εκτός των UL, CE και UK CA τα οποία δεν αποτελούν ιδιοκτησία της EnerSys. Με την επιφύλαξη αναθεωρήσεων χωρίς προηγούμενη ειδοποίηση. E.&O.E.

EMEA-EL-OM-PROS-CT-1124

EnerSys[®]

Power/Full Solutions