

# **PROSERIES<sup>®</sup>**

## **Cobra Tugger Pajisje për lëvizjen e baterive**



## **MANUALI I PËRDORUESIT**

# PËRMBAJTJA

Hyrje.....	3
Tabela e identifikimit të simboleve .....	4
Etiketat Rrezik, Paralajmërim, Kujdes .....	5
Montimi përpara kamionit.....	6
Pozicionimi i Cobra Tugger dhe kamionit pirun.....	7
Udhëzimet e përdorimit.....	8
Nxjerrja nga kamioni pirun .....	9
Mirëmbajtja e elektromagnetit .....	10
Kapëse e shpejtë (opsionale).....	11
Mirëmbajtja e mekanizmit të lëvizjes së Cobra Tugger.....	13
Mirëmbajtja e shiritit të slajderit.....	14
Lista për mirëmbajtjen e zakonshme .....	15

## **PROSERIES**<sup>®</sup>

Informacioni i përfshirë në këtë dokument është thelbësor për trajtimin e sigurt dhe përdorimin e duhur të Cobra Tugger. Ai përmban specifikime globale të sistemit, si dhe masat përkatëse të sigurisë, kodet e sjelljes, një udhëzues për vënien në punë dhe mirëmbajtjen e rekomanduar. Ky dokument duhet të ruhet dhe të jetë i disponueshëm për përdoruesit që punojnë dhe përgjegjës për pajisjen e lëvizjes së baterisë. Të gjithë përdoruesit janë përgjegjës për të siguruar që të gjitha zbatimet e sistemit të jenë të përshtatshme dhe të sigurta, bazuar në kushtet e parashikuara ose të hasura gjatë përdorimit.

Ky manual përdorimi përmban udhëzime të rëndësishme sigurie. Lexoni dhe kuptoni seksionet për sigurinë dhe funksionimin e baterisë para se të përdorni baterinë dhe pajisjet në të cilat është instaluar.

Është përgjegjësi e zotëruesit të sigurojë që përdorimi i këtij dokumentacioni dhe të gjitha aktivitetet e lidhura janë në përputhje me kërkesat ligjore të zbatueshme në vendet e tyre përkatëse.

Ky manual përdorimi nuk synon të zëvendësojë asnjë trajnim për trajtimin dhe funksionimin e Cobra Tugger që mund të kërkohej nga ligjet vendore dhe/ose standardet e sektorit. Duhet të sigurohen udhëzimet dhe trajnimi i duhur i të gjithë përdoruesve përpara çdo kontakti me sistemin e baterisë.

### **Për shërbime, kontaktoni përfaqësuesin tuaj të shitjeve ose telefononi:**

**EnerSys EMEA**  
EH Europe GmbH  
Baarerstrasse 18  
6300 Zug, Zvicër  
Tel: +41 44 215 74 10

**EnerSys World Headquarters**  
2366 Bernville Road  
Reading, PA 19605, SHBA  
Tel: +1-610-208-1991  
+1-800-538-3627

**EnerSys APAC**  
No. 85, Tuas Avenue 1  
Singapore 639518  
+65 6558 7333  
[www.enersys.com](http://www.enersys.com)

**Siguria juaj dhe siguria e të tjerëve është shumë e rëndësishme**

**⚠ PARALAJMËRIM** Mund të vriteni ose të plagoseni rëndë nëse nuk ndiqni këto udhëzime.

# IDENTIFIKIMI I SIMBOLEVE

H-CBTE-24-24-FM

Gjerësia e hapësirës (in) \_\_\_\_\_

Tensioni DC (V) \_\_\_\_\_

Montim përpara FM/Montim anash SM \_\_\_\_\_

## Tabela e identifikimit të simboleve

	Referojuni dokumentacionit shoqërues		Referojuni manualit
	Mos e përdorni nëse nuk janë vënë të gjitha mbrojtëset dhe kapakët		Rrezik shtypjeje – Mbajini duart larg
	Rrezik bllokimi – Nga zinxhiri, ingranazhi ose pulexhoja		Rrezik pike kafshimi
	Rrezik shtypjeje nga rënia e ngarkesës		Rrezik shtypjeje – Mbajini këmbët larg
	Nevojiten syze mbrojtëse		Nevojiten këpucë sigurie
	Rrezik rrëshqitjeje		Objekt i rëndë – Mos e tejkaloni peshën e rekomanduar të ngarkesës
	Nevojiten rroba mbrojtëse		Nevojiten doreza gome
			Nevojitet maskë

Ky manual përmban informacion të rëndësishëm për t'ju ndihmuar ta përdorni dhe ta mirëmbani Cobra Tugger për performancë, ekonomi dhe siguri maksimale. Duke ndjekur procedurat e duhura dhe duke zbatuar sugjerimet e rekomanduara për mirëmbajtjen parandaluese, do të gëzoni shërbim të gjatë, të besueshëm dhe të sigurt.

# ETIKETAT

## Etiketat Rrezik, Paralajmërim, Kujdes

<b>⚠ RREZIK!</b>	
	Vetëm operatorët e certifikuar duhet të përpiqen të ngrenë/transportojnë ngarkesa me këtë njësi. Mbajeni të lirë vendin poshtë ngarkesës kur përdorni njësinë.
	Mos u përpiqni të tërhiqni ngarkesa më shumë se 2500 lbs. (1134 kg). Mund të ndodhin lëndime ose tërheqje muskulore. Bëni kujdes kur e përdorni në vend të pjerrët.
	Mos tentoni ta përdorni pajisjen nëse keni kufizime (jeni sëmurë, jeni nën ndikimin e mjekimeve, alkoolit etj.). Gabimet në përdorim mund të jenë të rrezikshme dhe mund të jenë VDEKJEPURËSE.

<b>⚠ KUJDES!</b>	
	Temperaturat e përdorimit për baterinë janë -20°C deri në +50°C. Mos e përdorni jashtë rekomandimeve të prodhuesit.

<b>⚠ KUJDES!</b>	
	Rrezik shpërthimi nëse bateria nuk vendoset siç duhet. Ndërrojeni vetëm me të njëjtën bateri ose me të njëjtin tip baterie të rekomanduar nga prodhuesi. Hidhni bateritë duke ndjekur udhëzimet e prodhuesit.

<b>⚠ PARALAJMËRIM!</b>	
	Rrezik shtypjeje! Mbajini duart larg.

<b>⚠ KUJDES!</b>	
	Rrezik kafshimi! Mbajini duart larg.

<b>⚠ KUJDES!</b>	
	Për të ulur rrezikun e përplasjeve, sigurohuni që njësia të pozicionohet në mënyrë të tillë që të ketë shikueshmëri optimale.
	Bëni kujdes kur transportoni ngarkesë mbi dysheme/sipërfaqe të lagura.
  	Nevojiten syze sigurie, këpucë sigurie dhe rroba mbrojtëse kur përdorni këtë pajisje.

<b>⚠ KUJDES!</b>	
	Mos e përdorni nëse nuk janë vendosur të gjitha mbrojtëset, kapakët dhe panelet.

<b>⚠ PARALAJMËRIM!</b>	
	Rrezik shtypjeje! Mbajini këmbët larg.

<b>⚠ PARALAJMËRIM!</b>	
	Pjesë të lëvizshme! Mbajini duart dhe gishtat larg.

<b>⚠ KUJDES!</b>	
	Ruani polaritetin e saktë të terminaleve të baterisë gjatë ndërrimit.



# MONTIMI

## Montimi përpara kamionit

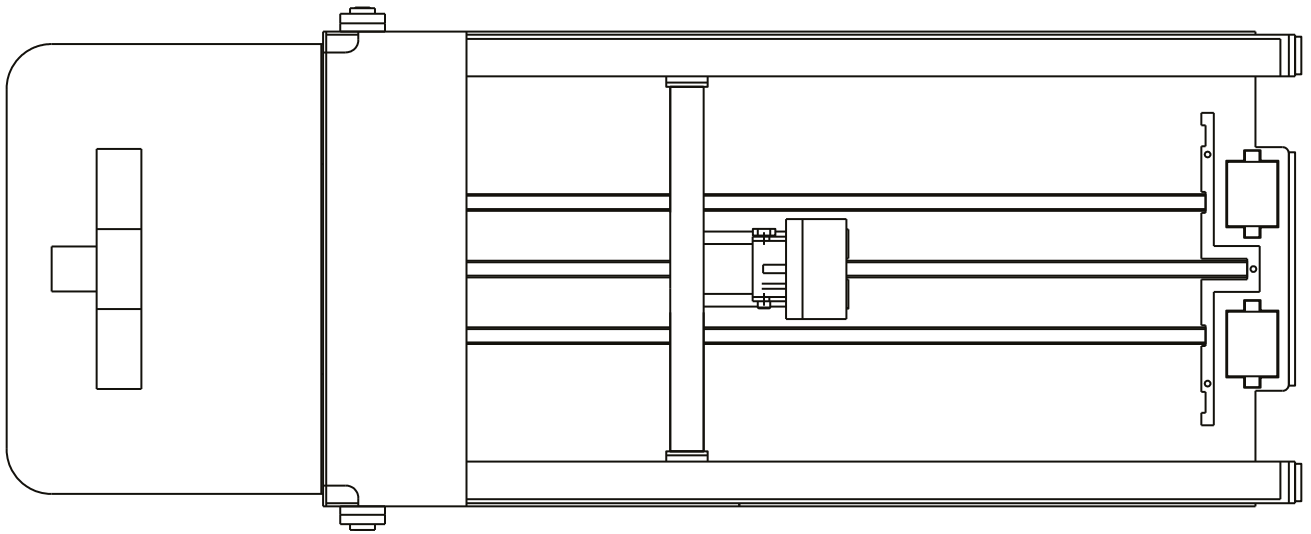

## Montimi përpara kamionit pirun

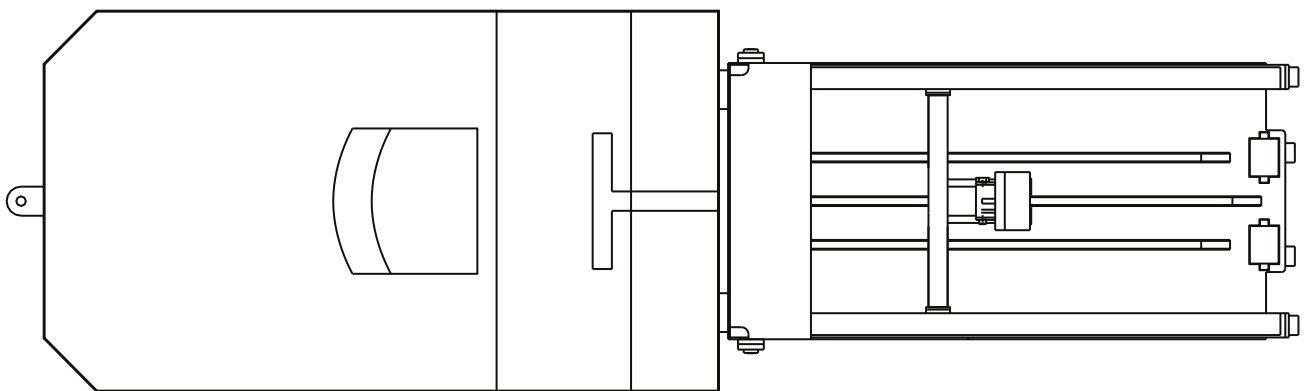

# POZICIONIMI

## Pozicionimi i Cobra Tugger dhe kamionit pirun

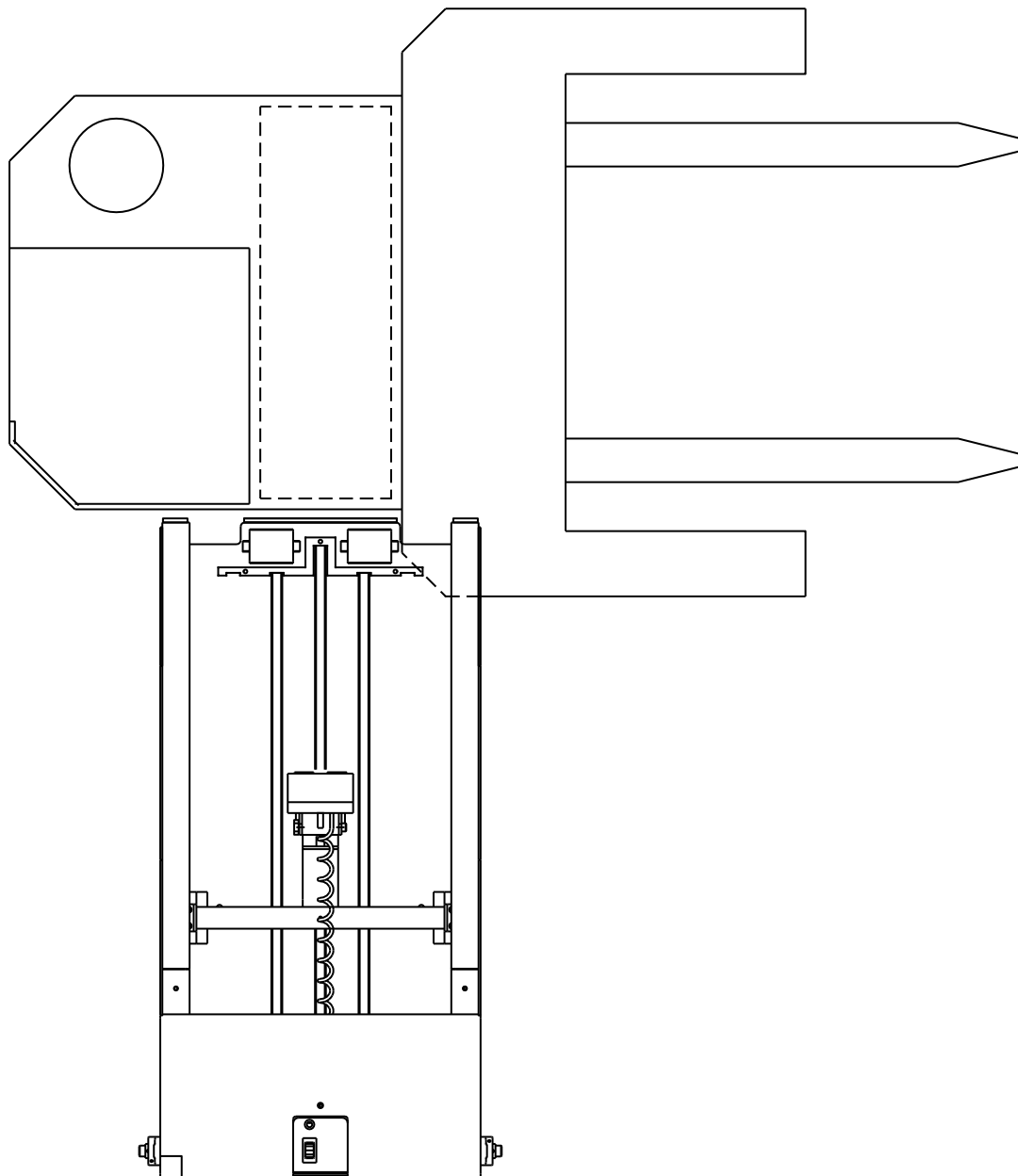

# UDHËZIMET E PËRDORIMIT

## Udhëzimet e përdorimit

### Përshkrim:



Cobra Tugger është një ndryshues baterish pa shtytje, me fuqi elektrike, i cili është projektuar për aplikime të vëllimit të ulët dhe bateritë me përmasa të vogla deri në mesatare, si ato që gjenden në kamionët e lartësive, marrësit e porosive dhe kamionët e paletave. Megjithëse kapaciteti i EZR-BT është 2,300 lbs, lëvizja e baterive në më shumë se 2,000 lbs bëhet e vështirë dhe prandaj nuk rekomandohet.



Para se ta përdorni Cobra Tugger, është e rëndësishme që përdoruesi të rishikojë dhe të kuptojë procedurat e sigurisë dhe udhëzimet që tregohen në manualin e përdorimit.



Të gjithë përdoruesit duhet të jenë të trajnuar ose të certifikuar (nëse është e nevojshme) në përdorimin e Cobra Tugger.



Këpucët e sigurisë, syzet e sigurisë dhe rrobat mbrojtëse janë të detyrueshme në dhomat e baterive. Sigurohuni që t'i vishni gjatë gjithë kohës. Dorezat e gomës, përparëset e gomës dhe mbrojtëset e fytyrës janë të nevojshme kur lani ose kur i bëni shërbime baterive të

kamionëve pirun. Bëni gjithnjë **kujdes** dhe tregoni **gjykim të shëndoshë**.

### Përgatitja:

1. Parkojeni kamionin pirun në pozicion vertikal pranë Cobra Tugger (Ilustrimi Pozicionimi i Cobra Tugger dhe kamionit pirun në faqen 7).
2. Përgatiteni kamionin pirun për heqjen e baterisë si më poshtë:
  - Ulini pirunët derisa të jenë rrafsh mbi dysheme.
  - Kapni frenën e parkimit.
  - Hiqni çdo kapak mbrojtës.
  - Shkëputeni baterinë dhe poziciononi spinën e konektorit dhe kabllon në mënyrë të tillë që të mos varet ose kafshohet gjatë procesit të heqjes së baterisë.
  - Hiqeni portën që mban baterinë.



## Nxjerrja nga kamioni pirun



1. Poziciononi Cobra Tugger përpara vendit të baterisë dhe uleni njësinë në mënyrë që rulat përpara të jenë rreth 1,27 cm poshtë fundit të baterisë që do të hiqet.



2. Lëvizeni magnetin derisa të prekë baterinë që do të hiqet. Më pas ndizni çelësin e magnetit. Shtyjeni çelësin përpara për të nxjerrë baterinë derisa të jetë pak sipër rulave të mëdhenj të zinj të hyrjes në Tugger.



3. Ngrijeni Battery Tugger duke përdorur kontrollet e kamionit pirun derisa rulat të mbajnë peshën e baterisë, dhe vazhdoni ta tërhiqni baterinë në Tugger.



4. Lëvizeni kamionin pirun në një stendë rulash bosh të përshtatshme.



5. Ngrijeni ose uleni Tugger në lartësinë e stendës së rulave, më pas shtypni çelësin përpara për ta shtyrë baterinë jashtë te stenda e rulave.

### Futja në kamionin pirun:

1. Ngrijeni Tugger në nivelin e stendës së rulave e merrni baterinë e karikuar.
2. Pozicionojeni Tugger përpara hapësirës së baterisë të kamionit pirun, dhe më pas ngrijeni ose uleni baterinë që të jetë **pak sipër** (rreth 1,27 cm) nivelit të rulave të kamionit pirun ose shtratit slajder.
3. Shtyjeni çelësin përpara për ta shtyrë baterinë aq sa mundet brenda kamionit pirun. Duke përdorur një kamion paletash, sigurohuni që doreza e krikos të jetë në pozicion vertikal, pra frenat të jenë të aktivizuara.

### Mbyllje:

1. Largojeni Cobra Tugger nga kamioni pirun dhe parkojeni në një vend të sigurt.
2. Kontrolloni baterinë e shkarkuar, lidhni kabllot dhe ndizni karikuesin.
3. Përgatiteni kamionin pirun për punë si më poshtë:
  - Instaloni portën mbajtëse të baterisë
  - Lidhni baterinë
  - Instaloni kapakët mbrojtës
  - Kontrolloni matësin e treguesit të baterisë



# MIRËMBAJTJA

## Mirëmbajtja e elektromagnetit

Elektromagnetet kanë nevojë për shumë pak mirëmbajtje që të punojnë gjatë. Përdorimi i përditshëm i një leckë për të pastruar faqet e magnetit nga mbeturinat, grasoja, vaji ose lëndët e huaja do të sigurojë jetëgjatësi të madhe dhe mijëra punime të sigurta.

Kapaciteti i tërheqjes ulet ndjeshëm kur faqja e magnetit është e pistë. Bëni kujdes kur prekni magnetin në mënyrë që të mos goditni ose ciflosni sipërfaqen e tërheqjes. Nëse sipërfaqja është konsumuar tepër, fërkojeni lehtë sipërfaqen pak të mijëtat për ta pastruar sipërfaqen e tërheqjes.

Mos u përpini asnjëherë të tërhiqni telat elektrikë të montuar në magnet. Nëse bëni këtë, do të shkatërroni magnetin dhe do të jetë e nevojshme ta rindërtoni ose ta ndërroni.

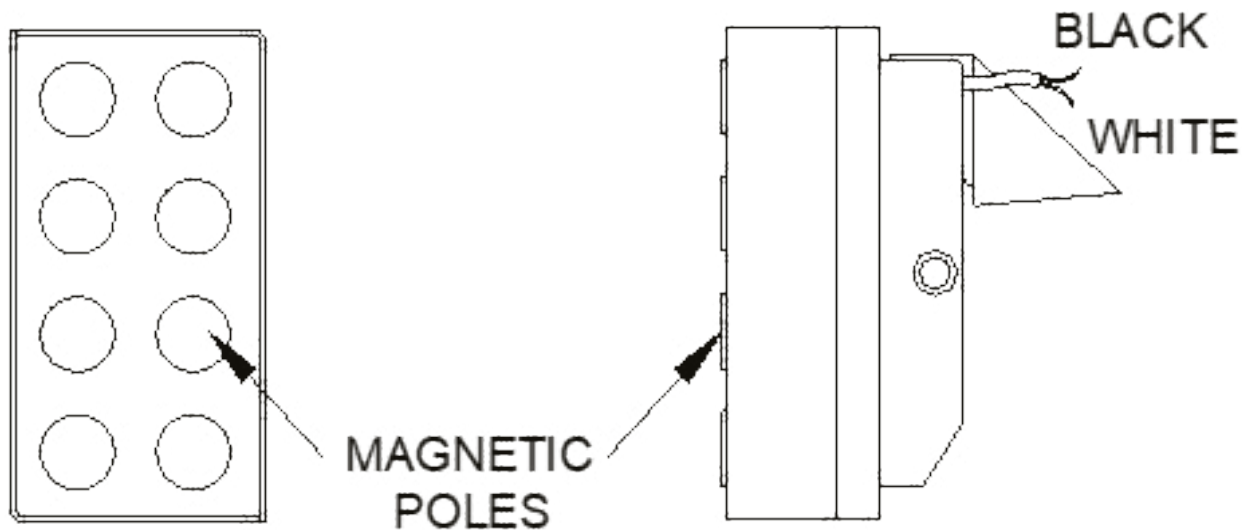

# KAPËSE E SHPEJTË

## Kapëse e shpejtë (opsionale)

Artikulli	Sasia	Përshkrimi	Numri i pjesës
1	1	KAPËSE E SHPEJTË	BT-QC-7.5

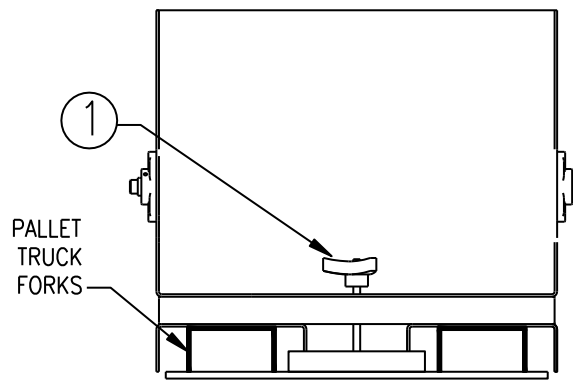
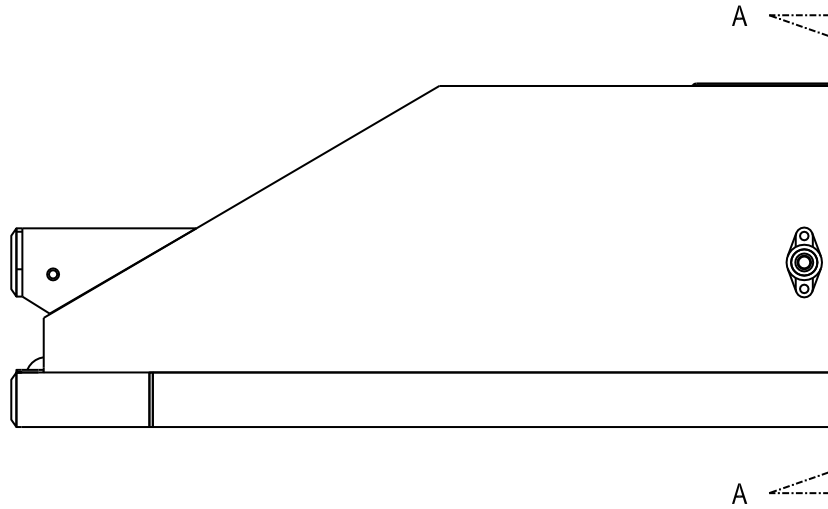

SECTION A-A

# KAPËSE E SHPEJTË

## Kapëse e shpejtë (opsionale) (vazhd.)

Artikulli	Sasia	Përshkrimi	Numri i pjesës
1	1	KAPËSE E SHPEJTË	BT-QC-75
2	1	3-LOBED RROTË DORE	CBS-2471
3	1	SHUFËR ZINKU ME FILETA 8" LG	CBS-2470-8
4	1	DADO	CBS-3980
5	1	RONDELE	CBS-1512

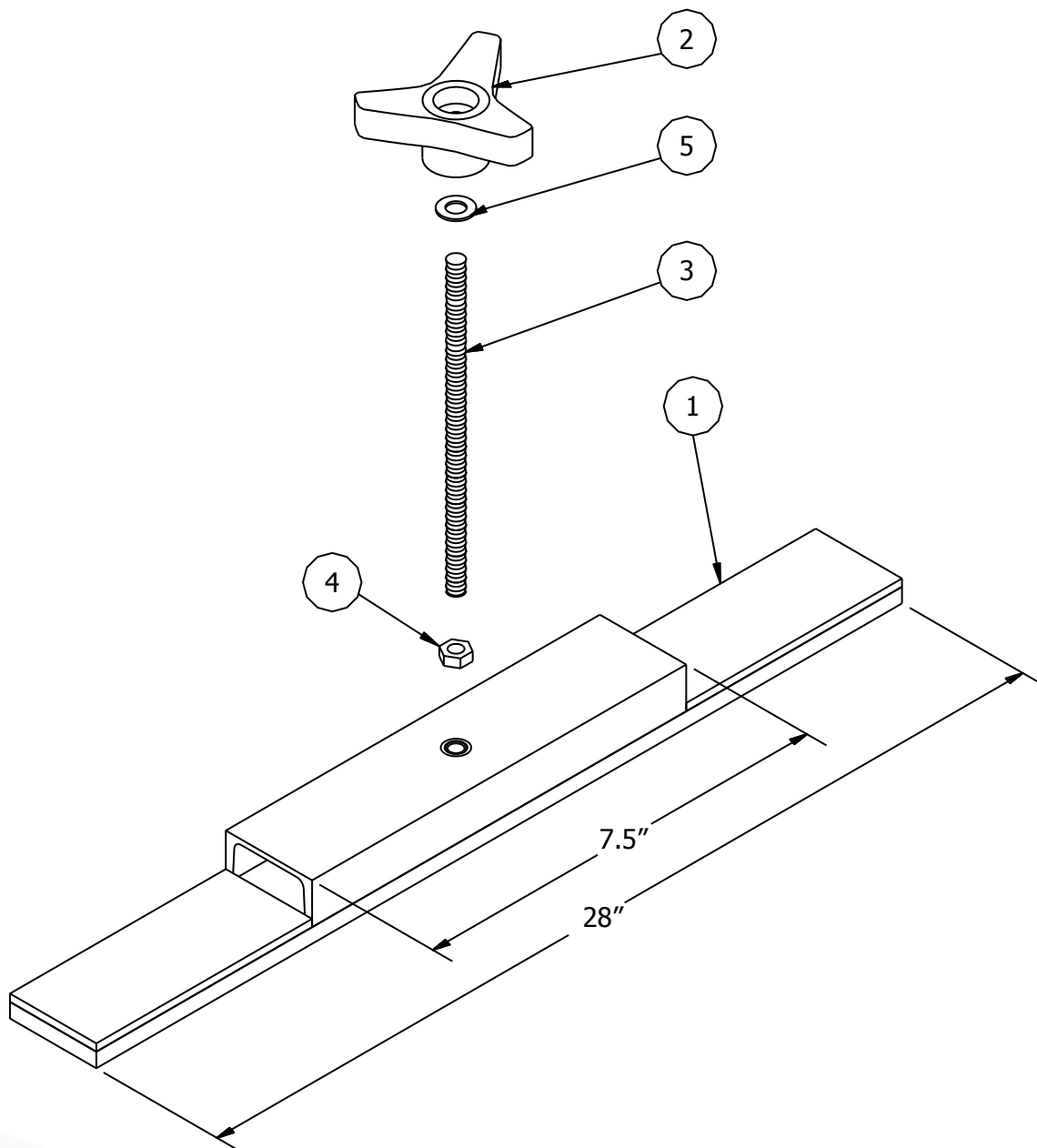

# MIRËMBAJTJA

## Mirëmbajtja e mekanizmit të lëvizjes së Cobra Tugger

Artikulli	Pikat e grasetimit	Pikat #	Lubrifikant	Numri i pjesës
1	Zinxhiri i drejtimit	3	TEF-LUBE 2000	Çdo muaj
2	Kushinetë	2	Graso blu 'Rotanium'	2 muaj

### VINI RE:

- Kontrolloni çdo muaj dhe shtrëngoni çdo bulon që është liruar.
- Kontrolloni shtrëngimin e zinxhirit. Nuk duhet të ketë më shumë se 1/2" devijim.
- Shihni pjesën Rregullimi i shtrëngimit të zinxhirit, më poshtë.
- Nëse ka tepër xhoko, hiqni një halkë të plotë ose 1/2 halkë dhe rregulloni shtrëngimin.

**Nëse zinxhiri është konsumuar tepër ose është tendosur, ndërrojeni.**

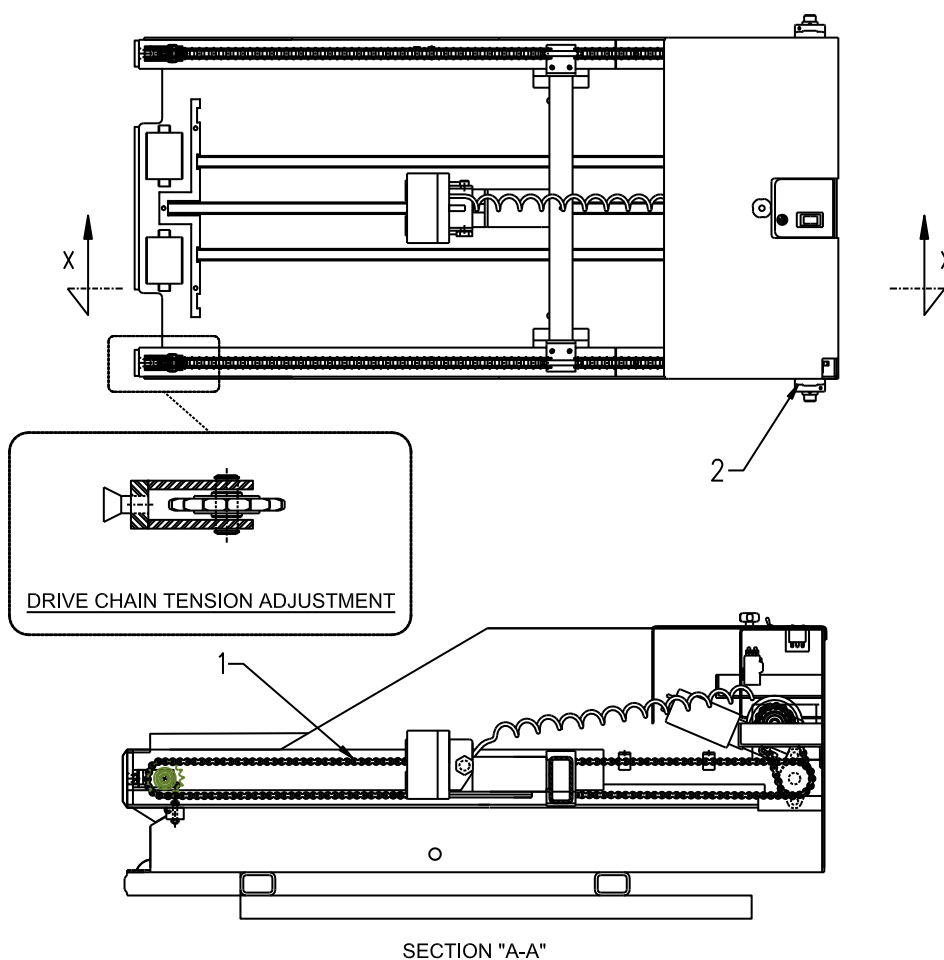

# MIRËMBAJTJA

## Mirëmbajtja e shiritit të slajderit

Tre (3) shirita slajderi (**Numri 1**) mbi dyshemenë e **Cobra Tugger** nevojë për mirëmbajtje të rregullt për të ofruar jetëgjatësi shërbimi (çdo javë).

Fshijeni pjesën e sipërme të shiritave të slajderit për të hequr papastërtitë, grason, vajin dhe çdo material tjetër të huaj. Kjo do të ulë fërkimin dhe do të sigurojë jetëgjatësi shërbimi me mijëra punime.

Nëse shiritat e slajderit janë konsumuar tepër, ndërrojini. Për të bërë këtë, hiqni pjesën e sipërme të shiritave të slajderit (**Numri 2**) dhe nxirreni shiritin e slajderit plastik jashtë. Futeni shiritin e ri të slajderit te kanali i shiritit të slajderit dhe vendosni sërish ndalesën e slajderit përpara (**Numri 2**).

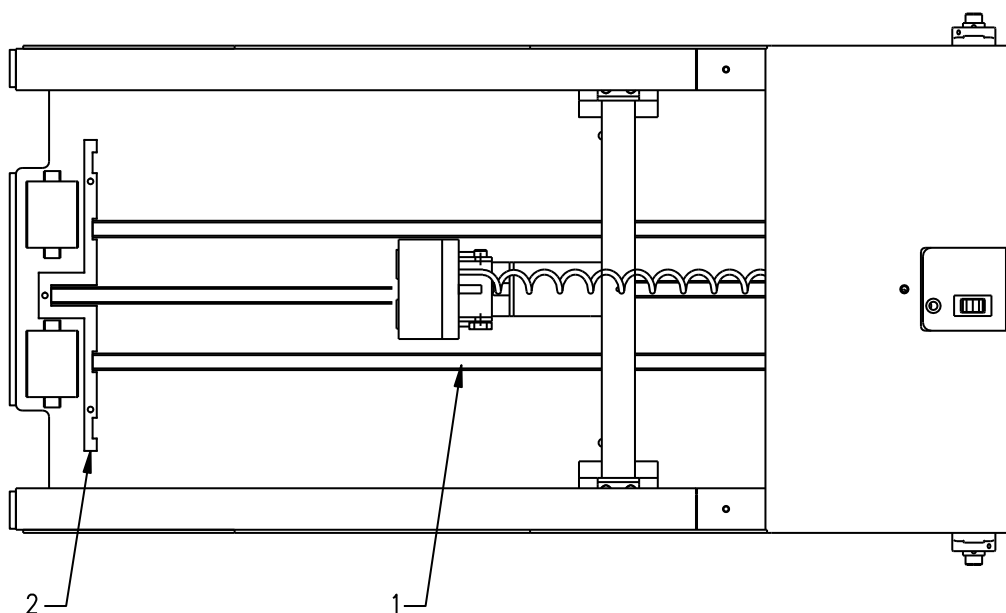

# Lista për mirëmbajtjen e zakonshme

## Riparimet e nevojshme

Inspektimi i kryer	Po	Jo	Riparimet e kryera	Data kur është kryer
1. Kontrolli me sy i njësisë për të ditur nëse ka pjesë të dëmtuara ose që mungojnë.				
2. Hiq kapakun dhe mbrojtëset e zinxhirit.				
3. Kontrolllo të gjitha lidhjet elektrike për siguri.				
4. Kontrolllo sistemin e lëvizjes dhe ingranazhin për siguri.				
5. Kontrolllo gjendjen e kontaktorit të lëvizjes mbrapsht dhe sigurinë.				
6. Kontrolllo kushinetat për konsum, dëmtim dhe siguri. Lubrifiko çdo 750 orë.				
7. Kontrolllo çelësat e limitit të urës për rregullimin e duhur dhe për siguri.				
8. Kontrolllo shiritat e slajderit për konsum, dëmtim dhe siguri.				
9. Kontrolllo rulat e shtratit dhe boshtet për konsum dhe/ose dëmtim.				
10. Kontrolllo zinxhirin dhe ingranazhet për konsum. Lubrifiko çdo 250 orë.				
11. Kontrolllo me sy për t'u siguruar që të gjitha mjetet e kapjes janë në vend dhe të siguruara.				
12. Pastrimi i përgjithshëm i njësisë (fshi me pastrues jogërryes).				
13. Vendos dhe fikso të gjithë kapakët.				

[www.enersys.com](http://www.enersys.com)

© 2024 EnerSys. Të gjitha të drejtat të rezervuara. Ndalohet shpërndarja e paautorizuar. Markat tregtare dhe logot janë pronë e EnerSys dhe e filialeve të saj, përveç UL, CE dhe UK CA, të cilat nuk janë pronë e EnerSys. Objekt i rishikimit pa njoftim paraprak. E.&O.E.

EMEA-SQ-OM-PROS-CT-1124

***EnerSys***<sup>®</sup>

*Power/Full Solutions*