

PROSERIES[®]

EZ-Tugger Pajisjet e trajtimit të baterive



MANUALI I PËRDORUESIT



PËRMBAJTJA

Hyrje.....	3
Grafiku i identifikimit të simboleve	4
Etiketat e rrezikut, paralajmërimit, kujdesit	5
EZ-Tugger dhe pozicionimi i kamionit ngritës.....	6
Udhëzimet e funksionimit	7
Nxjerrja nga kamioni ngritës	8
Mirëmbajtja e elektromagnetit	9
Mirëmbajtja e mekanizmit drejtues	10
Mirëmbajtja e shiritit rrëshqitës	11
Rregullimi i lartësisë së frenave të paletës	12
Lista kontrolluese e mirëmbajtjes së rregullt	13

PROSERIES®

Informacioni i përfshirë në këtë dokument është thelbësor për trajtimin e sigurt dhe përdorimin e duhur të EZ-Tugger. Ai përmban një specifikim të përgjithshëm të sistemit, si dhe masat përkatëse të sigurisë, kodet e sjelljes, një udhëzues për vënien në punë dhe mirëmbajtjen e rekomanduar. Ky dokument duhet të ruhet dhe të bëhet i disponueshëm për të gjithë përdoruesit përgjegjës për të punuar me pajisjet e trajtimit të baterisë. Përdoruesit janë përgjegjës për t'u siguruar që të gjitha zbatimet e sistemit të jenë të përshtatshme dhe të sigurta, bazuar në kushtet e parashikuara dhe të hasura të funksionimit.

Ky manual përdorimi përmban udhëzime të rëndësishme sigurie. Lexoni dhe kuptoni seksionet për sigurinë dhe funksionimin e baterisë para se të përdorni baterinë dhe pajisjet në të cilat është instaluar.

Është përgjegjësi e zotëruesit të sigurojë që përdorimi i këtij dokumentacioni dhe të gjitha aktivitetet e lidhura janë në përputhje me kërkesat ligjore të zbatueshme në vendet e tyre përkatëse.

Ky manual përdorimi nuk synon të zëvendësojë asnjë trajnim për trajtimin dhe funksionimin e EZ-Tugger që mund të kërkohej nga ligjet vendore dhe/ose standardet e sektorit. Duhet të sigurohen udhëzimet dhe trajnimi i duhur i të gjithë përdoruesve përpara çdo kontakti me sistemin e baterisë.

Për shërbime, kontaktoni përfaqësuesin tuaj të shitjeve ose telefononi:

EnerSys EMEA
EH Europe GmbH
Baarerstrasse 18
6300 Zug, Zvicër
Tel: +41 44 215 74 10

EnerSys World Headquarters
2366 Bernville Road
Reading, PA 19605, SHBA
Tel: +1-610-208-1991
+1-800-538-3627

EnerSys APAC
No. 85, Tuas Avenue 1
Singapore 639518
+65 6558 7333

www.enersys.com

Siguria juaj dhe siguria e të tjerëve është shumë e rëndësishme

⚠ PARALAJMËRIM Mund të vriteni ose të plagoseni rëndë nëse nuk ndiqni këto udhëzime.

IDENTIFIKIMI I SIMBOLEVE

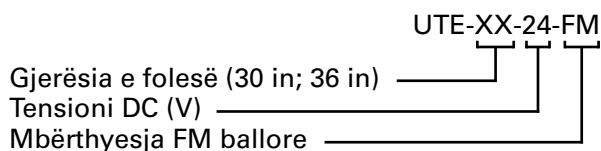

Grafiku i identifikimit të simboleve

	Referojuni dokumentacionit shoqërues		Referojuni manualit
	Mos veproni pa vendosur të gjitha mbrojtëset dhe kapakët		Rreziku i shtypjes – Mbajini duart larg
	Rreziku i ngatërrimit – Nga zinxhiri, ingranazhi ose rrotulla		Rreziku i pikës së kapjes
	Rreziku i shtypjes nga ngarkesa në rënie		Rreziku i shtypjes – Mbajini këmbët larg
	Kërkohet mbrojtja e syve		Kërkohen këpucë sigurie
	Rreziku i rrëshqitjes		Objekt i rëndë – Mos e tejkaloni peshën e rekomanduar të ngarkesës
	Kërkohet veshje mbrojtëse		Kërkohen doreza gome
			Kërkohet mbrojtëse fytyre

Ky manual përmban informacione të rëndësishme për t'ju ndihmuar të përdorni dhe mirëmbani siç duhet EZ-Tugger për rendiment, ekonomi dhe siguri maksimale. Duke praktikuar procedurat e duhura të operimit dhe duke zbatuar sugjerimet e rekomanduara të mirëmbajtjes parandaluese, do të gëzoni shërbim të gjatë, të besueshëm dhe të sigurt.

ETIKETAT

Etiketat e rrezikut, paralajmërimit, kujdesit

! RREZIK!	
	Vetëm operatorët e certifikuar duhet të përpiqen të ngrenë/mbartin ngarkesa me këtë njësi. Mbajeni të pastër zonën nën ngarkesë kur përdorni njësinë.
	Mos u përpiqni të tërhiqni ngarkesa mbi 2500 lbs. (1134 kg). Mund të ndodhë lëndim i shpinës ose tërheqje e muskujve. Bëni kujdes kur punoni në pjerrësi.
	Mos u përpiqni ta përdorni këtë pajisje nëse nuk jeni në gjendje të mirë (i sëmurë, nën ndikimin e barnave, alkoolit etj.). Gabimet në operim mund të shkaktojnë kushte të rrezikshme dhe me gjasë VDEKJEPURËSE.

! KUJDES!	
	Diapazoni i temperaturës së funksionimit për baterinë është nga -20°C në +50°C. Mos e përdorni jashtë rekomandimeve të prodhuesit.

! KUJDES!	
	Rrezik shpërthimi nëse bateria ndërrohet në mënyrë të gabuar. Ndërrojeni vetëm me të njëjtin lloj ose ekuivalent të rekomanduar nga prodhuesi. Hidhni bateritë sipas udhëzimeve të prodhuesit.

! VINI RE!	
	Rrezik shtypjeje! Mbajini duart larg.

! KUJDES!	
	Rrezik kapjeje! Mbajini duart larg.

! KUJDES!	
	Për të zvogëluar rrezikun e përplasjes, sigurohuni që njësia të jetë e pozicionuar për shikueshmëri optimale.
	Kini kujdes kur transportoni një ngarkesë mbi dysheme/sipërfaqe të lagura.
  	Kur e përdorni këtë pajisje, kërkohen mbrojtëse për sytë, këpucë sigurie dhe veshje mbrojtëse.

! KUJDES!	
	Mos veproni pa vendosur të gjitha mbrojtëset, kapakët dhe panelet.

! VINI RE!	
	Rrezik shtypjeje! Mbajini këmbët larg.

! VINI RE!	
	Pjesë lëvizëse! Mbajini duart dhe gishtat larg.

! KUJDES!	
	Ruani polaritetin e saktë të terminaleve të baterisë gjatë ndërrimit.

POZICIONIMI

EZ-Tugger dhe pozicionimi i kamionit ngritës

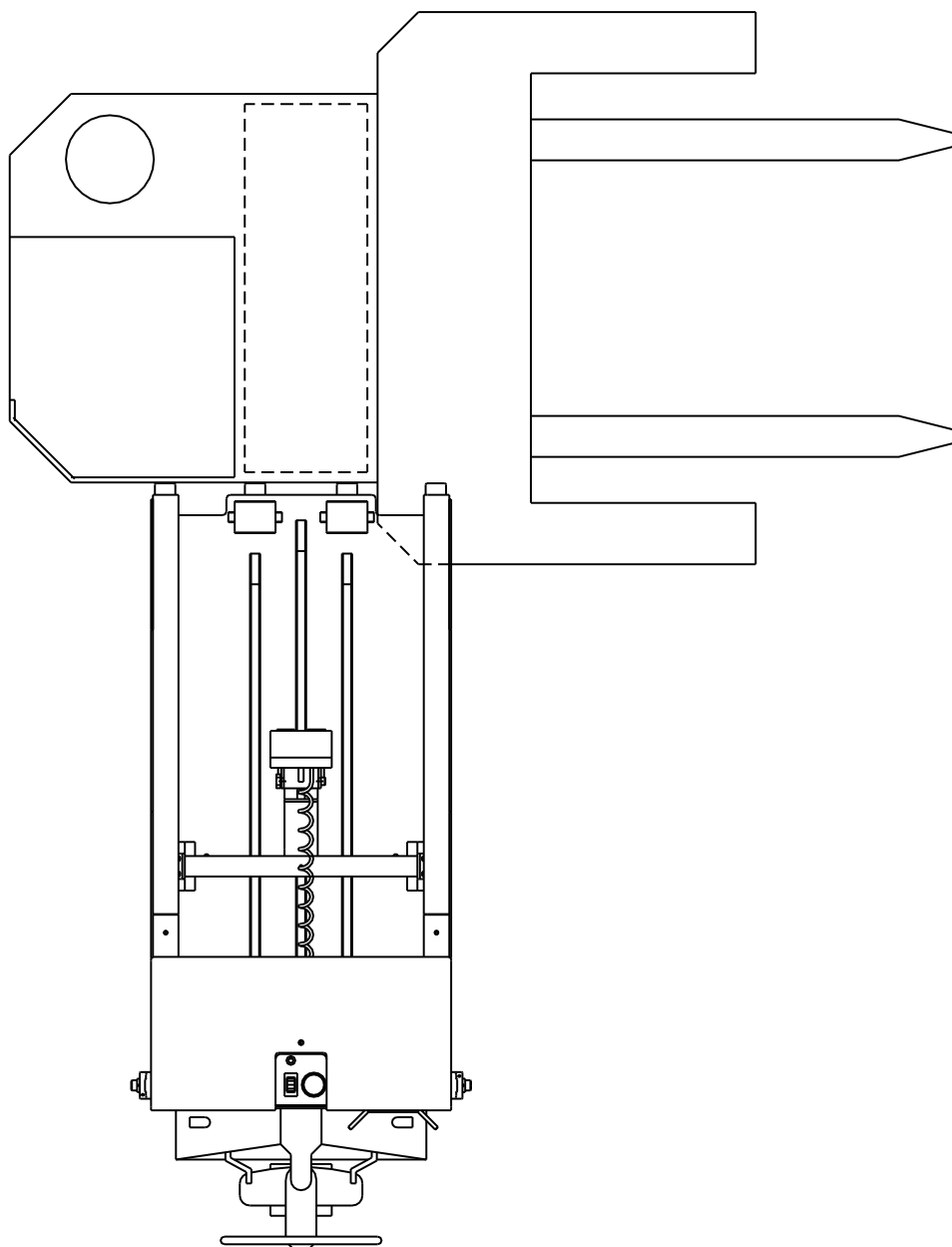

Udhëzimet e përdorimit

Përshkrimi:



EZ-Tugger është një karikues baterie me lëvizje manuale, me korrent, projektuar për zbatime me volum të ulët dhe bateri të vogla dhe të mesme, si p.sh. ato që gjenden në kamionët me zgjatim, mbledhësit e porosive dhe kamionët për paleta me energji elektrike. Megjithëse kapaciteti i EZ-Tugger është 2300 lbs (1043 kg), manovrimi i baterive me më shumë se 2000 lbs (907 kg) bëhet i vështirë dhe nuk rekomandohet.



Përpara se të përdorni EZ-Tugger, është e rëndësishme që operatori të shqyrtojë dhe të kuptojë plotësisht procedurat dhe udhëzimet e duhura të sigurisë siç përshkruhen në manualin e përdorimit.



Të gjithë operatorët duhet të jenë të trajnuar ose të certifikuar (nëse kërkohet) në përdorimin e EZ-Tugger.



Këpucët e sigurisë, syzet e sigurisë dhe veshjet mbrojtëse janë të detyrueshme në sallat e baterive. Sigurohuni t'i vishni ato në çdo kohë. Gjatë larjes dhe servisimit të baterive të pirunit kërkohen doreza gome, përparëse gome dhe mbrojtëse të plota të fytyrës. Bëni gjithnjë **kujdes** dhe veproni me **logjikë të shëndoshë**.

Përgatitja:

1. Parkojeni kamionin ngritës në një pozicion pingul ngjitur me EZ-Tugger (figura e pozicionimit të EZ-Tugger dhe të kamionit ngritës në faqen 6).
2. Përgatisni kamionin ngritës për heqjen e baterisë si më poshtë:
 - Ulini pirunët derisa të zbresin në dysheme.
 - Aktivizoni frenin e parkimit.
 - Hiqni mbulesat e mundshme mbrojtëse.
 - Hiqeni baterinë nga priza dhe vendosni spinën e konektorit dhe kabllon për të parandaluar bllokimin ose kapjen gjatë procesit të heqjes së baterisë.
 - Hiqni portën e mbajtjes së baterisë.

Nxjerrja nga kamioni ngritës



1. Vendoseni Tugger përpara folesë së baterisë dhe uleni njësinë në tokë (figura e pozicionimit të EZ-Tugger dhe të kamionit ngritës në faqen 6).



2. Fikeni magnetin derisa të kontaktojë baterinë që do të hiqet. Më pas shtypni dhe **MBANI SHTYPUR** butonin **ON** (ndezje) të magnetit. Ndërsa mbani butonin **ON** të magnetit, shtypni mbrapsht çelësin stakues për të nxjerrë baterinë, derisa të jetë pak mbi rulet e mëdha të bardhë të hyrjes në Tugger.



3. Ngrijeni Tugger derisa rulet të mbështesin peshën e baterisë dhe duke **mbajtur shtypur** përsëri butonin **ON** të magnetit, tërhiqeni baterinë në Tugger.



4. Ngrijeni ose uleni Tugger në lartësinë e mbajtëses së rullit, pastaj shtypni çelësin stakues përpara për të shtyrë baterinë jashtë në mbajtësen e ruleve.



Futja në kamionin ngritës:

1. Ngrijeni Tugger në nivelin e mbajtëses së ruleve dhe merrni baterinë e karikuar.
2. Vendoseni Tugger përpara folesë së baterisë së kamionit ngritës dhe më pas ngrijeni ose uleni baterinë që të jetë **pak më lart** (rreth 1,27 cm) nga niveli i rullit ose i shtratit rrëshqitës të kamionit.
3. Shtypni çelësin stakues përpara për ta shtyrë baterinë aq sa të shkojë në kamionin ngritës.
4. Nëse Tugger zbrapset përpara se të futet bateria, uleni lehtë Tugger përtokë dhe ndërkohë që **mbani ende levën e uljes në pozicionin poshtë**, shtypni çelësin stakues përpara për ta shtyrë baterinë brenda pjesës tjetër.

Përfundim:

1. Tërhiqeni EZ-Tugger larg kamionit ngritës dhe parkojeni në një vend të sigurt.
2. Kontrolloni baterinë e shkarkuar, lidhni kabllot dhe ndizni karikuesin.
3. Përgatiteni kamionin ngritës për punë si më poshtë:
 - Instaloni portën e mbajtjes së baterisë
 - Futni baterinë në prizë
 - Instaloni kapakët mbrojtës
 - Kontrolloni matësin e treguesit të baterisë



Mirëmbajtja e elektromagnetit

Elektromagnetet kërkojnë shumë pak mirëmbajtje për të siguruar jetëgjatësi të dobishme. Përdorimi i përditshëm i një leckë fshirëse dyqani për të fshirë sipërfaqen e magnetit nga mbeturinat, yndyrat, vajrat apo lëndët e tjera të huaja do të sigurojë vite jetëgjatësie dhe mijëra veprime të sigurta.

Kapaciteti tërheqës zvogëlohet shumë kur sipërfaqja e magnetit është e ndotur. Bëni kujdes kur përdorni magnetin, që të mos gërvishetni apo dëmtoni sipërfaqen tërheqëse. Nëse sipërfaqja është shumë e konsumuar, smerilojeni lehtë sipërfaqen në të mijtata e inçit për ta pastruar.

Mos u përpini kurrë të hiqni telat elektrikë të montuar në magnet. Nëse e bëni këtë, do të shkatërroni magnetin dhe do të nevojitet rindërtim ose ndërrim.

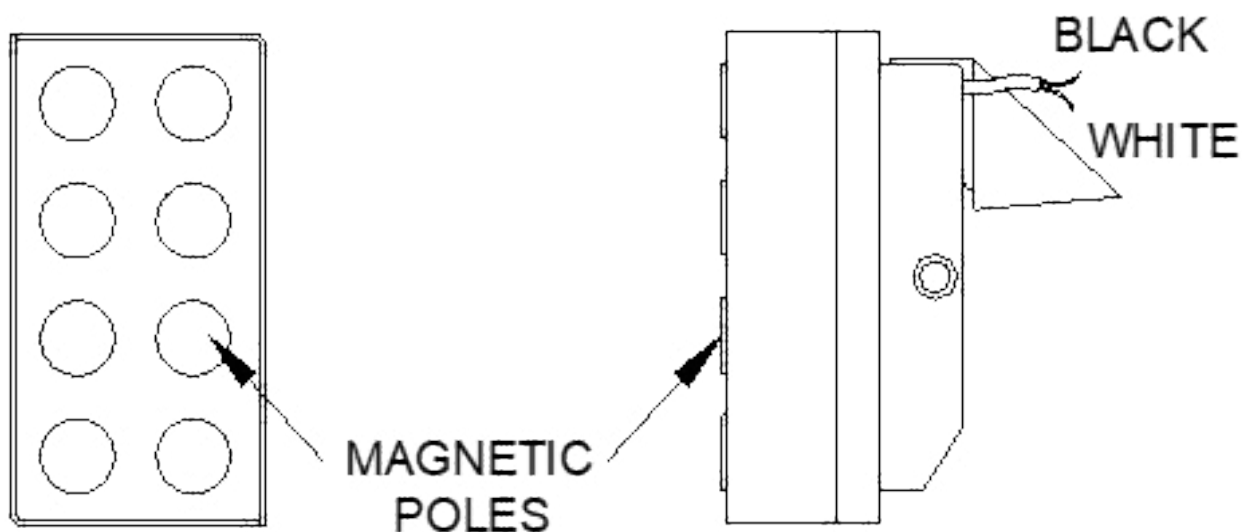

Mirëmbajtja e mekanizmit drejtues

Artikulli	Pikat e grastimit	Nr. i pikëve	Lubrikanti	Shpeshtësia
1	Zinxhiri i motorit	3	TEF-LUBE 2000	Çdo muaj
2	Kushinetë	2	Graso e kaltër "Rotanium"	Çdo 2 muaj

VINI RE:

- Kontrolloni çdo muaj dhe shtrëngoni çdo bulon që është liruar.
 - Kontrolloni tensionin e zinxhirit të motorit. Nuk duhet të ketë më shumë se 1,27 cm devijim.
 - Shihni rregullimin e tendosjes së zinxhirit të motorit më poshtë.
 - Nëse është tepër i ngadaltë, hiqni një hallkë të plotë ose 1/2 hallke dhe rivendosni tendosjen.
- Nëse zinxhiri është i konsumuar ose i tendosur keq, ndërrojeni.**

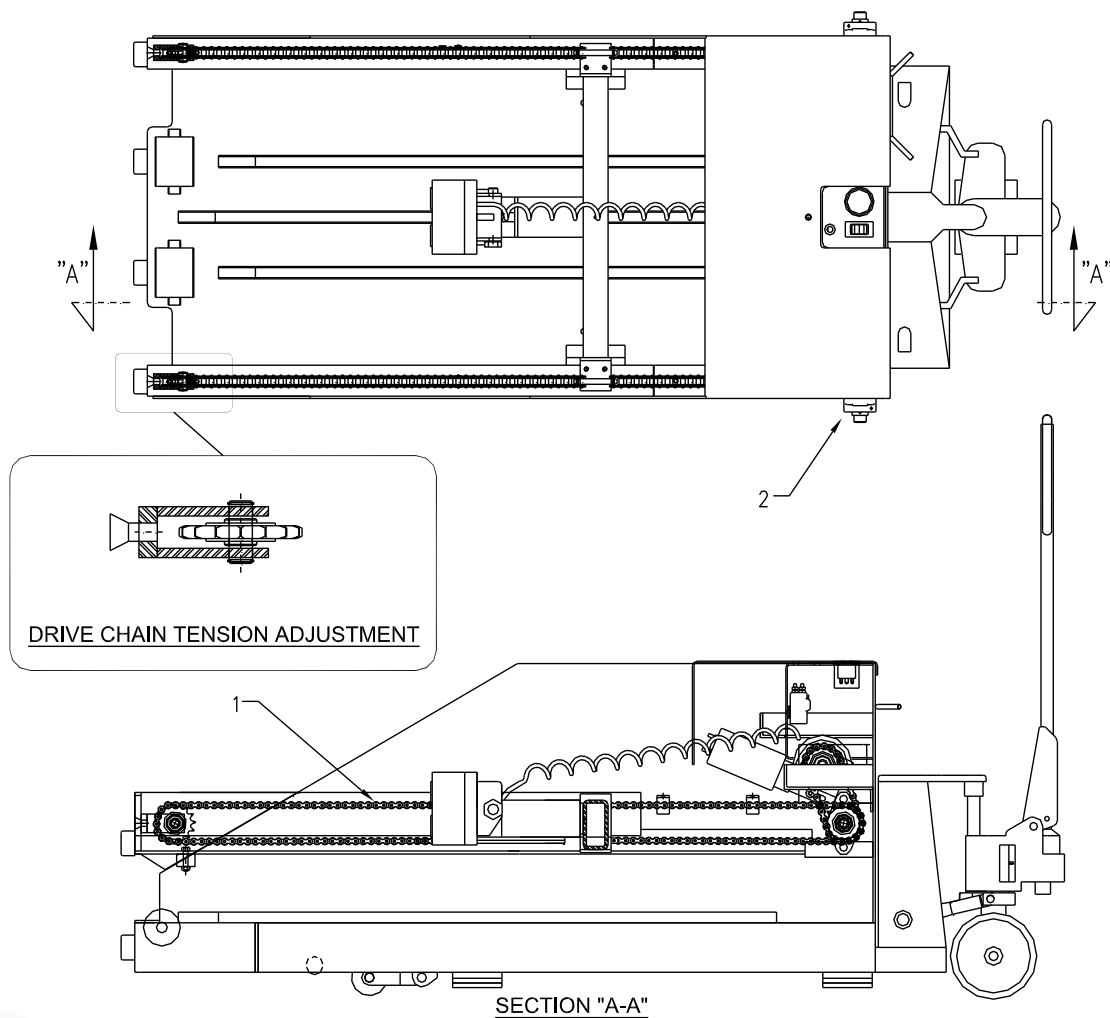

Mirëmbajtja e shiritit rrëshqitës

Tre (3) shirita rrëshqitës (**Numri 1**) në dyshe-menë e **Battery Tugger** do të kërkojnë mirëmbajtje të rregullt për të ofruar shërbim të gjatë dhe të dobishëm (javor).

Fshini pjesën e sipërme të shiritave rrëshqitës për të hequr mbeturinat, yndyrat, vajin dhe çdo material tjetër të huaj. Kjo do të reduktojë fërkimin dhe do të sigurojë jetëgjatësi të lartë me mijëra veprime të sigurta.

Nëse shiritat rrëshqitës janë konsumuar shumë, ndërrojini. Për ta bërë këtë, përkulni kanalën e shiritit rrëshqitës jashtë dhe rrëshqitni shiritin rrëshqitës plastik jashtë. Rrëshqitni shiritin e ri rrëshqitës në kanalën e shiritit rrëshqitës dhe përkulni kanalën të mbyllur për ta mbajtur shiritin në vend.

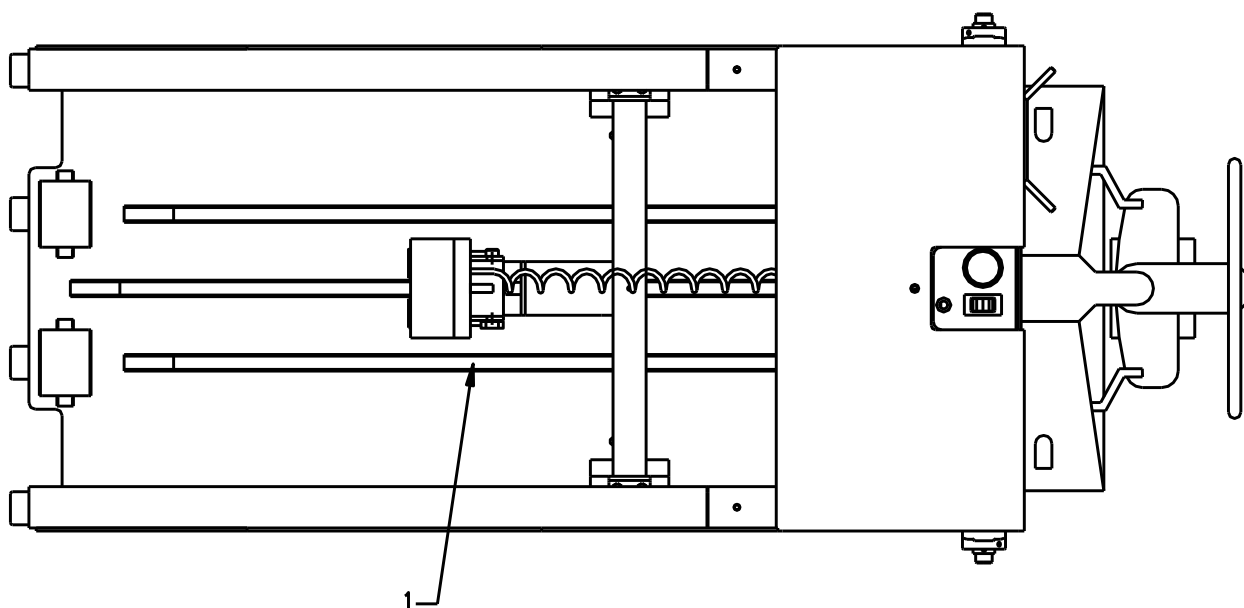

Rregullimi i lartësisë së frenave të krikut të paletave

Rregullojini ferrotat me radhë.

1. Lironi dadot fiksuese (**Numri 1**).
2. Rrotulloni ferrotën (**Numri 2**) derisa të arrihet lartësia e dëshiruar, maksimumi 76 mm. Sigurohuni që të dy ferrotat të jenë vendosur në lartësi të barabartë.
3. Shtrëngoni dadot fiksuese (**Numri 1**) për t'i siguruar ferrotat në vend.

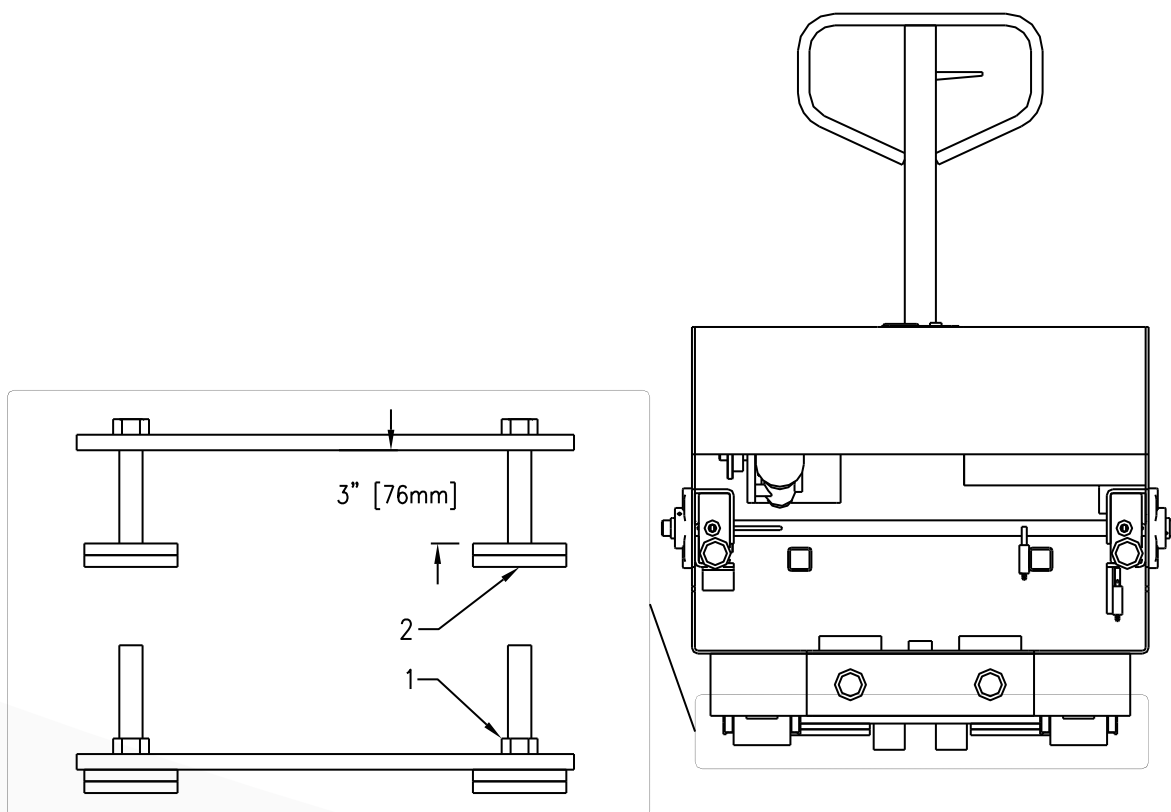
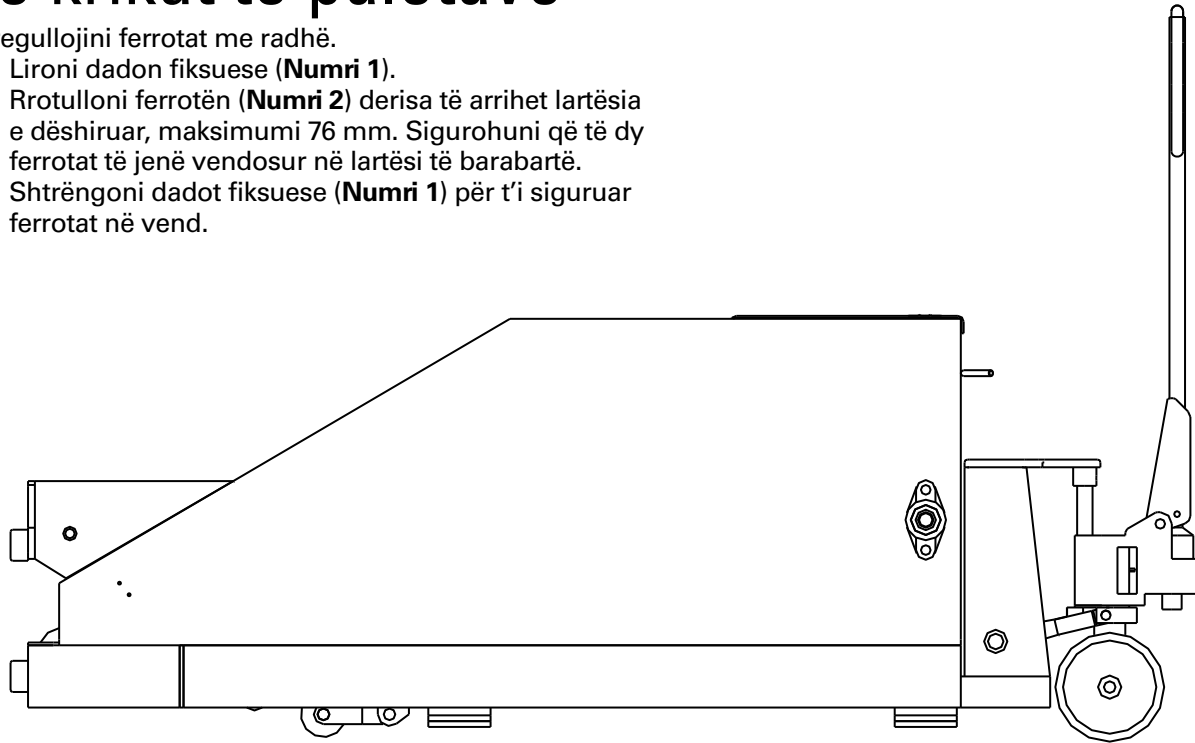

LISTA E KONTROLLIT TË MIRËMBAJTJES

Lista e kontrollit të mirëmbajtjes së rregullt

Nevojiten riparime

Inspektimi i kryer	Po	Jo	Riparimet e kryera	Data e përfundimit
1. Inspektimi vizual i njësisë për pjesë të dëmtuara ose që mungojnë.				
2. Hiqni kapakun e konsolës dhe mbrojtëset e zinxhirit.				
3. Kontrolloni të gjitha lidhjet elektrike për siguri.				
4. Kontrolloni sigurinë e montimit të makinës elektrike dhe të rrotullës.				
5. Kontrolloni që matësi i baterisë punon.				
6. Kontrolloni gjendjen dhe sigurinë e kontaktorit të drejtimit të solenoidit.				
7. Kontrolloni ferrotat për konsum dhe rregullim.				
8. Kontrolloni rrotat dhe akset e dyshemesë për konsumim dhe dëmtim. Lubrifikoni.				
9. Kontrolloni kushinetat për konsum, dëmtim dhe siguri. Lubrifikoni çdo 750 orë.				
10. Kontrolloni çelësat limit të urës për rregullimin dhe sigurinë e duhur.				
11. Kontrolloni shiritat rrëshqitës për konsumim, dëmtim dhe siguri.				
12. Kontrolloni rulet dhe akset e shtratit për konsumim dhe/ose dëmtim.				
13. Kontrolloni zinxhirin dhe rrotullat për konsum. Lubrifikoni çdo 250 orë.				
14. Inspektoni vizualisht për t'u siguruar që të gjithë bashkuesit janë në vend dhe të sigurt.				
15. Pastrim i përgjithshëm i njësisë (fshijeni me një pastrues jogërryes)				
16. Ndërroni dhe siguronit të gjithë kapakët.				

www.enersys.com

© 2024 EnerSys. Të gjitha të drejtat të rezervuara. Ndalohet shpërndarja e paautorizuar. Markat tregtare dhe logot janë pronë e EnerSys dhe e filialeve të saj, përveç UL, CE dhe UK CA, të cilat nuk janë pronë e EnerSys. Objekt i rishikimit pa njoftim paraprak. E.&O.E.

EMEA-AL-OM-PROS-EZT-1124

EnerSys[®]

Power/Full Solutions