

# **PROSERIES<sup>®</sup>**

**Battery Tugger Electric**  
**Pajisje për trajtimin e baterive**



**MANUALI I**  
**PËRDORUESIT**

**CE UK**  
**CA**

# PËRMBAJTJA

Hyrje.....	3
Tabela e identifikimit të simboleve .....	4
Etiketat Rrezik, Paralajmërim, Kujdes .....	5
Montimi përpara kamionit.....	6
Udhëzimet e përdorimit.....	7
Nxjerrja nga kamioni pirun .....	8
Kapëse e shpejtë për Battery Tugger.....	9
Kapëse e shpejtë për Battery Tugger (opsionale).....	10
Kapëse e shpejtë Pm .....	11
Mirëmbajtja e elektromagnetit .....	12
Mirëmbajtja e mekanizmit të lëvizjes.....	13
Mirëmbajtja e shiritit të slajderit .....	14
Zinxhiri i sigurisë i kamionit pirun .....	15

## **PROSERIES**<sup>®</sup>

Informacioni që përmban ky dokument është kritik për trajtimin e sigurt dhe përdorimin e duhur të Battery Tugger Electric. Ai përmban specifikime globale të sistemit, si dhe masat përkatëse të sigurisë, kodet e sjelljes, një udhëzues për vënien në punë dhe mirëmbajtjen e rekomanduar. Ky dokument duhet të ruhet dhe të jetë i disponueshëm për përdoruesit që punojnë dhe përgjegjës për pajisjen e lëvizjes së baterisë. Të gjithë përdoruesit janë përgjegjës për të siguruar që të gjitha zbatimet e sistemit të jenë të përshtatshme dhe të sigurt, bazuar në kushtet e parashikuara ose të hasura gjatë përdorimit.

Ky manual përdorimi përmban udhëzime të rëndësishme sigurie. Lexoni dhe kuptoni pjesën në lidhje me sigurinë dhe përdorimin e pajisjes së lëvizjes së baterisë para se ta vini në punë, si dhe pajisjen në të cilën instalohet.

Është përgjegjësi e zotëruesit të sigurojë që përdorimi i këtij dokumentacioni dhe të gjitha aktivitetet e lidhura janë në përputhje me kërkesat ligjore të zbatueshme në vendet e tyre përkatëse.

Ky manual përdorimi nuk synon të zëvendësojë asnjë trajnim për trajtimin dhe funksionimin e Battery Tugger Electric që mund të kërkohet nga ligjet vendore dhe/ose standardet e sektorit. Duhet të sigurohen udhëzimet dhe trajnimi i duhur i të gjithë përdoruesve përpara çdo kontakti me sistemin e baterisë.

**Për shërbime, kontaktoni përfaqësuesin tuaj të shitjeve ose telefononi:**

**EnerSys EMEA**  
EH Europe GmbH  
Baarerstrasse 18  
6300 Zug, Zvicër  
Tel: +41 44 215 74 10

**EnerSys World Headquarters**  
2366 Bernville Road  
Reading, PA 19605, SHBA  
Tel: +1-610-208-1991  
+1-800-538-3627

**EnerSys APAC**  
No. 85, Tuas Avenue 1  
Singapore 639518  
+65 6558 7333

[www.enersys.com](http://www.enersys.com)

**Siguria juaj dhe siguria e të tjerëve është shumë e rëndësishme**

**⚠ PARALAJMËRIM** Mund të vriteni ose të plagoseni rëndë nëse nuk ndiqni këto udhëzime.

# IDENTIFIKIMI I SIMBOLEVE

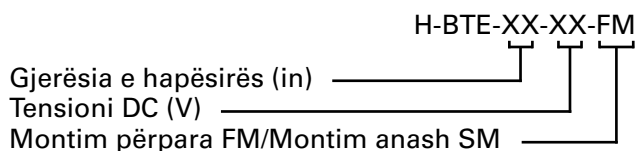

## Tabela e identifikimit të simboleve

	Referojuni dokumentacionit shoqërues		Referojuni manualit
	Mos e përdorni nëse nuk janë vënë të gjitha mbrojtëset dhe kapakët		Rrezik shtypjeje – Mbajini duart larg
	Rrezik bllokimi – Nga zinxhiri, ingranazhi ose pulexhoja		Rrezik pike kafshimi
	Rrezik shtypjeje nga rënia e ngarkesës		Rrezik shtypjeje – Mbajini këmbët larg
	Nevojiten syze mbrojtëse		Nevojiten këpucë sigurie
	Rrezik rrëshqitjeje		Objekt i rëndë – Mos e tejkaloni peshën e rekomanduar të ngarkesës
	Nevojiten rroba mbrojtëse		Nevojiten doreza gome
			Nevojitet maskë

Ky manual përmban informacion të rëndësishëm për t'ju ndihmuar ta përdorni dhe ta mirëmbani Battery Tugger Electric për performancë, ekonomi dhe siguri maksimale. Duke ndjekur procedurat e duhura dhe duke zbatuar sugjerimet e rekomanduara për mirëmbajtjen parandaluese, do të gëzoni shërbim të gjatë, të besueshëm dhe të sigurt.

# ETIKETAT

## Etiketat Rrezik, Paralajmërim, Kujdes

<b>⚠ RREZIK!</b>	
	Vetëm operatorët e certifikuar duhet të përpiqen të ngrenë/transportojnë ngarkesa me këtë njësi. Mbajeni të lirë vendin poshtë ngarkesës kur përdorni njësinë.
	Mos u përpiqni të tërhiqni ngarkesa më shumë se 2500 lbs. (1134 kg). Mund të ndodhin lëndime ose tërheqje muskulore. Bëni kujdes kur e përdorni në vend të pjerrët.
	Mos tentoni ta përdorni pajisjen nëse keni kufizime (jeni sëmurë, jeni nën ndikimin e mjekimeve, alkoolit etj.). Gabimet në përdorim mund të jenë të rrezikshme dhe mund të jenë VDEKJEPRURËSE.

<b>⚠ KUJDES!</b>	
	Për të ulur rrezikun e përplasjeve, sigurohuni që njësia të pozicionohet në mënyrë të tillë që të ketë shikueshmëri optimale.
	Bëni kujdes kur transportoni ngarkesë mbi dysheme/sipërfaqe të lagura.
  	Nevojiten syze sigurie, këpucë sigurie dhe rroba mbrojtëse kur përdorni këtë pajisje.

<b>⚠ KUJDES!</b>	
	Temperaturat e përdorimit për baterinë janë -20°C deri në +50°C. Mos e përdorni jashtë rekomandimeve të prodhuesit.

<b>⚠ KUJDES!</b>	
	Mos e përdorni nëse nuk janë vendosur të gjitha mbrojtëset, kapakët dhe panelet.

<b>⚠ PARALAJMËRIM!</b>	
	Rrezik shtypjeje! Mbajini duart larg.

<b>⚠ PARALAJMËRIM!</b>	
	Rrezik shtypjeje! Mbajini këmbët larg.

<b>⚠ KUJDES!</b>	
	Rrezik kafshimi! Mbajini duart larg.

<b>⚠ PARALAJMËRIM!</b>	
	Pjesë të lëvizshme! Mbajini duart dhe gishtat larg.

**PIRUNI KËTU**



LBL-049

# MONTIMI

## Montimi përpara kamionit

Figura 1: Montimi përpara kamionit në paletë



Figura 2: Montimi përpara kamionit pirun



Figura 3: Pozicionimi në transportuesin e baterive/kamionin pirun Shembull që tregon nxjerrjen duke përdorur kamionin e paletave

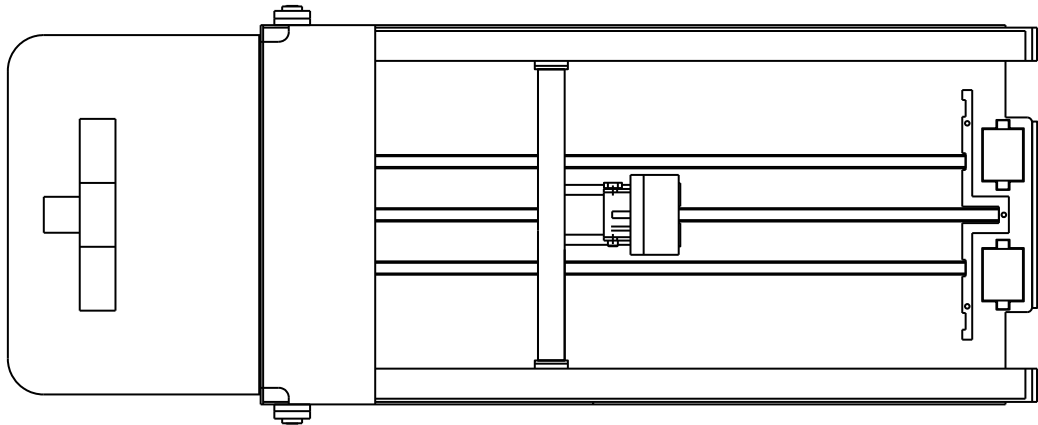

Figura 4: Montim anash kamionit pirun

# UDHËZIMET E PËRDORIMIT

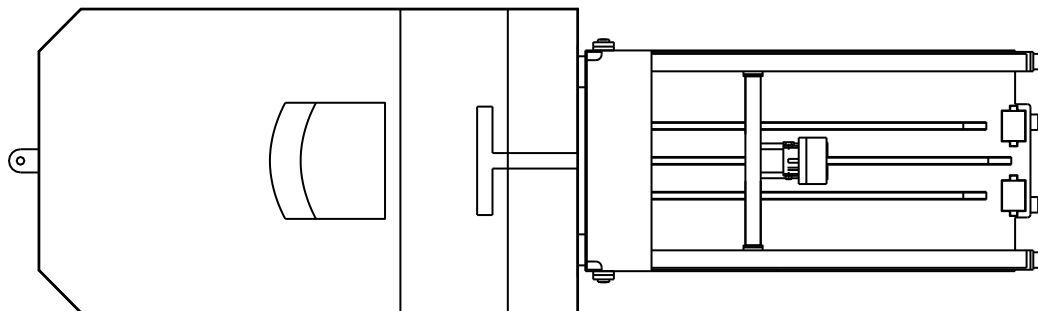
## Udhëzimet e përdorimit

### Përshkrim:

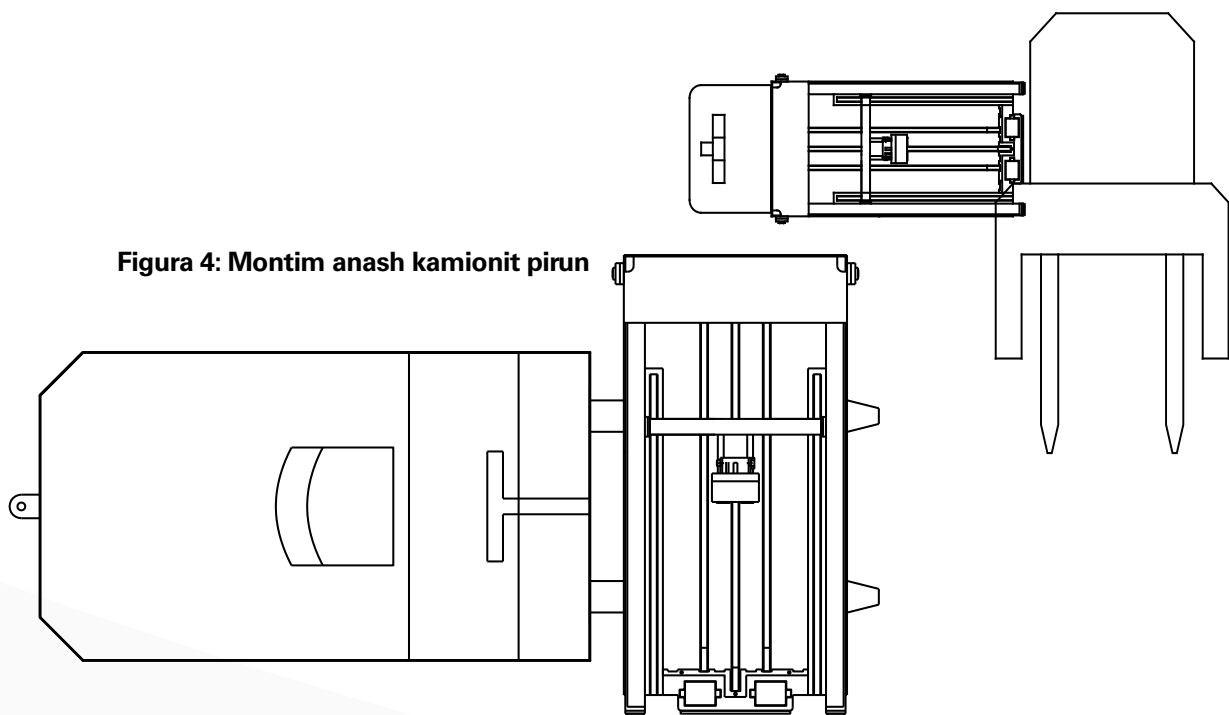

Battery Tugger Electric është një ndryshues baterish pa shtytje, me fuqi elektrike i cili është projektuar për aplikime të vëllimit të mesëm dhe për të gjitha masat e baterive, si ato që gjenden në kamionët e lartësive, kamionët e paletave dhe kamionët kundërbalancë me 3 dhe 4 rrota.



Para se ta përdorni Battery Tugger, ajo duhet të montohet mbi një kamion pirun ose kamion paletash siç tregohet në **Figurat 1, 2 ose 3**. Është e rëndësishme që përdoruesi të rishikojë dhe kuptojë plotësisht procedurat e duhura të sigurisë dhe udhëzimet që tregohen në këtë manual përdorimi dhe në manualin e përdorimit për kamionin e lëvizshëm. Gjithashtu është e rëndësishme që Battery Tugger të fiksohet në kamionin pirun të lëvizshëm, qoftë me bulona qoftë me zinxhir. Rekomandohet që të fiksohet, megjithatë fiksimi mund të jetë me lëshim të shpejtë për t'i dhënë mundësi kamionit që të përdoret në punë të zakonshme.



Të gjithë përdoruesit duhet të jenë të trajnuar ose të certifikuar (nëse është e nevojshme) në përdorimin e Battery Tugger.



Këpucët e sigurisë, syzet e sigurisë dhe rrobat mbrojtëse janë të detyrueshme në dhomat e baterive. Sigurohuni që t'i vishni gjatë gjithë kohës. Dorezat e gomës, përparëset e gomës dhe mbrojtëset e fytyrës janë të nevojshme kur lani ose kur i bëni shërbime baterive të

kamionëve pirun. Bëni gjithnjë **kujdes** dhe tregoni **gjykim të shëndoshë**.

### Përgatitja:

1. Parkojeni kamionin pirun në një pozicion pingul pranë Battery Tugger (**Figura 4**).
2. Përgatiteni kamionin pirun për heqjen e baterisë si më poshtë:
  - Ulini pirunët derisa të jenë rrafsh mbi dysheme.
  - Kapni frenën e parkimit.
  - Hiqni çdo kapak mbrojtës.
  - Shkëputeni baterinë dhe poziciononi spinën e konektorit dhe kabllon në mënyrë të tillë që të mos varet ose kafshohet gjatë procesit të heqjes së baterisë.
  - Hiqeni portën që mban baterinë.

## Nxjerrja nga kamioni pirun



1. Poziciononi Battery Tugger përpara vendit të baterisë dhe uleni njësinë në mënyrë që rulat përpara të jenë rreth 1,27 cm poshtë fundit të baterisë që do të hiqet.



2. Lëvizeni magnetin derisa të prekë baterinë që do të hiqet. Më pas ndizni çelësin e magnetit. Lëvizeni magnetin përsëri për ta nxjerrë baterinë, derisa të jetë pak sipër rulave të mëdhenj të zinj të hyrjes në Battery Tugger.



3. Ngrijeni Battery Tugger duke përdorur kontrollet e kamionit pirun derisa rulat të mbajnë peshën e baterisë, dhe vazhdoni ta tërhiqni baterinë në Tugger.



4. Lëvizeni kamionin pirun në një stendë rulash bosh të përshtatshme.



5. Ngrijeni ose uleni Tugger në lartësinë e stendës së rulave, më pas ndizeni magnetin që ta shtyjë baterinë në stendën e rulave.

### Futja në kamionin pirun:

1. Ngrijeni Tugger duke përdorur kontrollet e kamionit ngritës të lëvizshëm në nivelin e stendës së rulave e merrni baterinë e karikuar.
2. Pozicionojeni Tugger përpara hapësirës së baterisë të kamionit pirun, dhe më pas ngrijeni ose uleni baterinë që të jetë **pak sipër** (rreth 1/2") nivelit të rulave të kamionit pirun ose shtratit slajder.
3. Lëvizeni magnetin dhe baterinë aq sa mund të shkojë brenda kamionit pirun. Duke përdorur një kamion paletash, sigurohuni që doreza e krikos të jetë në pozicion vertikal, pra frenat të jenë të aktivizuara.

### Mbyllje:

1. Largojeni Battery Tugger nga kamioni pirun dhe parkojeni në një vend të sigurt.
2. Kontrolloni baterinë e shkarkuar, lidhni kabllo dhe ndizni karikuesin.
3. Përgatiteni kamionin pirun për punë si më poshtë:
  - Instaloni portën mbajtëse të baterisë
  - Lidhni baterinë
  - Instaloni kapakët mbrojtës
  - Kontrolloni matësin e treguesit të baterisë





# KAPËSE E SHPEJTË

## Kapëse e shpejtë e Battery Tugger

Artikulli	Sasia	Përshkrimi	Numri i pjesës
1	1	KAPËSE E SHPEJTË	BT-QC-XX-Y

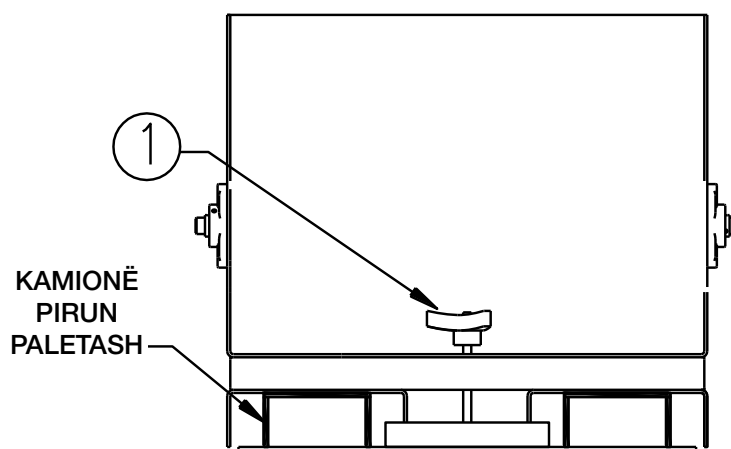
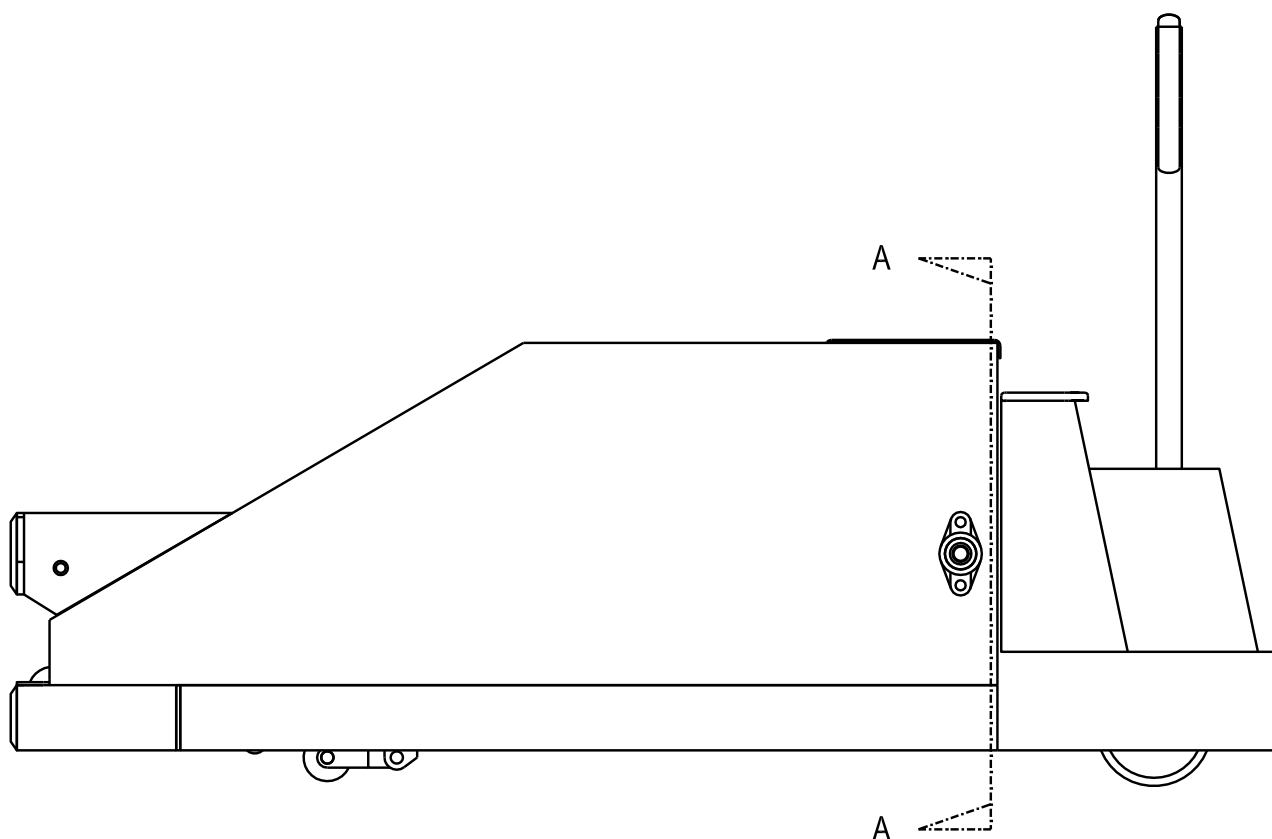

KAMIONË  
PIRUN  
PALETASH

SEKSIONI A-A

# KAPËSE E SHPEJTË

## Kapëse e shpejtë e Battery Tugger (opsionale)

Tabela CBS-2470

Artikulli	Sasia	Përshkrimi	Numri i pjesës	Y (gjatësia)
1	1	1/2-13 UNC SHUFËR ZINKU ME FILETA	CBS-2470-8	20 cm
2	1	1/2-13 UNC SHUFËR ZINKU ME FILETA	CBS-2470-9	23 cm
3	1	1/2-13 UNC SHUFËR ZINKU ME FILETA	CBS-2470-10	25 cm
4	1	1/2-13 UNC SHUFËR ZINKU ME FILETA	CBS-2470-11	28 cm
5	1	1/2-13 UNC SHUFËR ZINKU ME FILETA	CBS-2470-12	30 cm

### Lista e pjesëve

Artikulli	Sasia	Përshkrimi	Numri i pjesës
1	1	SALDIM I KAPËSES SË SHPEJTË (XX=12.7 cm PËR BT-QC-5)	BT-801-5
		SALDIM I KAPËSES SË SHPEJTË (XX=19 cm PËR BT-QC-7.5)	BT-801-7.5
		SALDIM I KAPËSES SË SHPEJTË (XX=33 cm PËR BT-QC-13)	BT-801-13
2	1	3-LOBED RROTË DORE	CBS-2471
3	1	SHUFËR ZINKU ME FILETA	CBS-2470
4	1	DADO	CBS-3980
5	1	RONDELE	CBS-1512

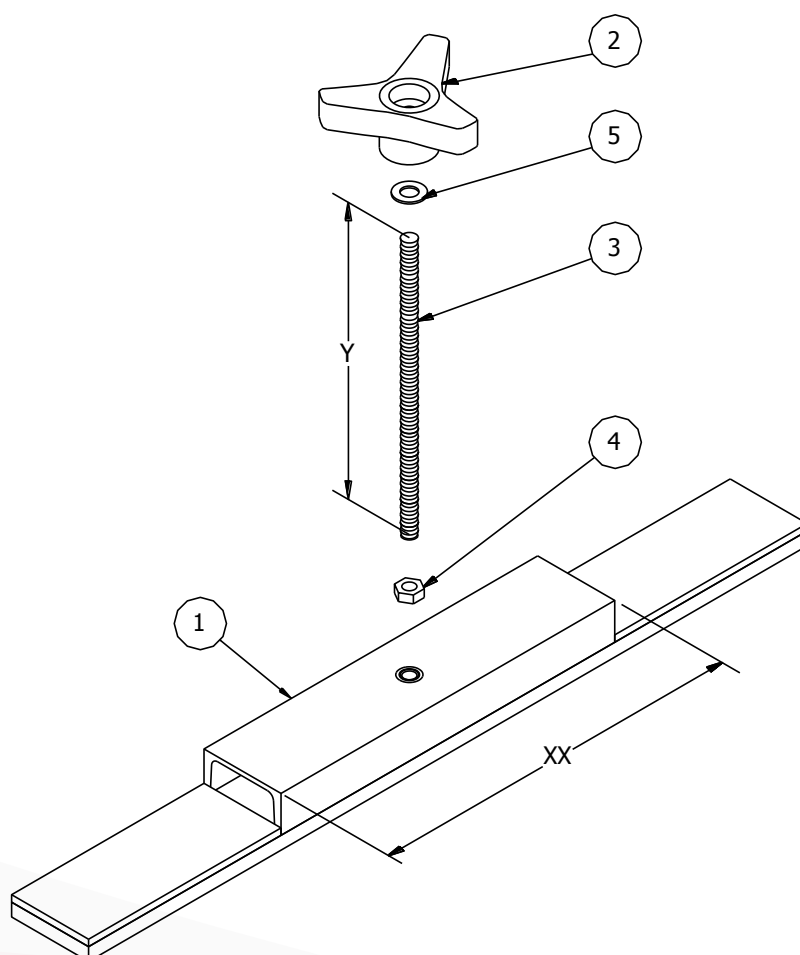

# KAPËSE E SHPEJTË

## Kapëse e shpejtë PM

Artikulli	Sasia	Përshkrimi	Numri i pjesës
1	1	PLLAKË E KAPËSES SË SHPEJTË	CBTE-QC-101-HD-W
2	1	DADO HEKZAGON	CBS-3980
3	1	DADO HEKZAGON	CBS-1575
4	1	3-LOBED RROTË DORE	CBS-2471
5	1	SHUFËR ZINKU ME FILETA	CBS-2470-29

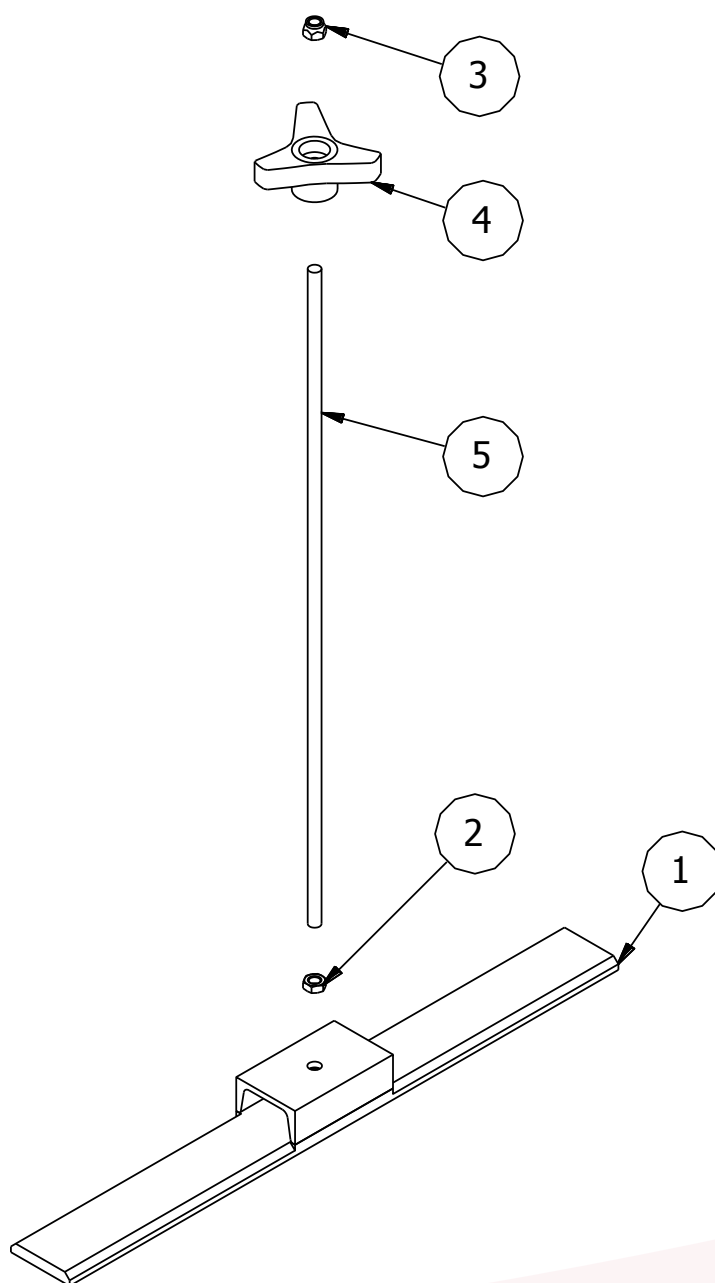

# MIRËMBAJTJA

## Mirëmbajtja e elektromagnetit

Elektromagnetet kanë nevojë për shumë pak mirëmbajtje që të punojnë gjatë. Përdorimi i përditshëm i një leckë për të pastruar faqet e magnetit nga mbeturinat, grasoja, vaji ose lëndët e huaja do të sigurojë jetëgjatësi të madhe dhe mijëra punime të sigurt.

Kapaciteti i tërheqjes ulet ndjeshëm kur faqja e magnetit është e pistë. Bëni kujdes kur prekni magnetin në mënyrë që të mos goditni ose ciflosni sipërfaqen e tërheqjes. Nëse sipërfaqja është konsumuar tepër, fërkojeni lehtë sipërfaqen pak të mijëtat e një inçi për ta pastruar sipërfaqen e tërheqjes.

Mos u përpiqni asnjëherë të tërhiqni telat elektrikë të montuar në magnet. Nëse bëni këtë, do të shkatërroni magnetin dhe do të jetë e nevojshme ta rindërtoni ose ta ndërroni.

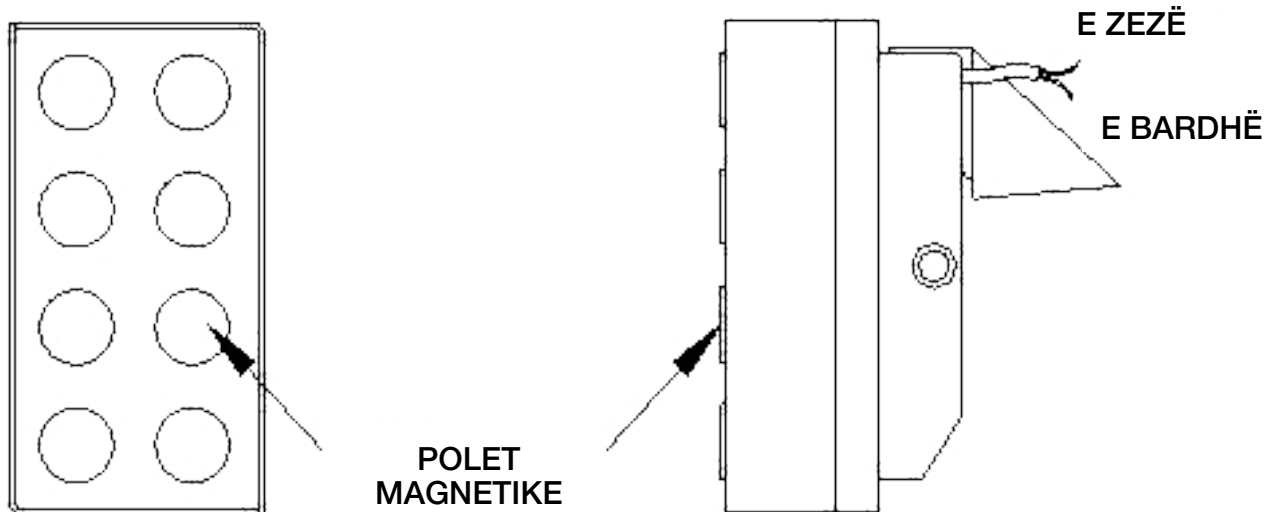

# MIRËMBAJTJA

## Mirëmbajtja e e mekanizmit të drejtimit

Artikulli	Pikat e grasatimit	Pikat #	Lubrifikant	Numri i pjesës
1	Zinxhiri i drejtimit	3	Spërkatni në kontejner; përdorni furçë për të aplikuar çdo muaj SCHAEFFERS 200	CBS-3597
2	Kushinetë	2	Graso Rotanium/LOWSON Blue ose ekuivalent çdo 2 muaj. P-35000	CBS-1208
	Pastrues		WD-40 (Blerje lokale)	
	Antiblokim		Loctite® e gradës "silver" (76759)	CBS-4236

### VINI RE:

- Kontrolloni çdo muaj dhe shtrëngoni çdo bulon që është liruar.
- Kontrolloni shtrëngimin e zinxhirit. Nuk duhet të ketë më shumë se 12.7 cm devijim.
- Shihni pjesën Rregullimi i shtrëngimit të zinxhirit (më poshtë).
- Nëse ka tepër xhoko, hiqni një hallkë të plotë ose 1/2 hallke dhe rregulloni shtrëngimin.

**Nëse zinxhiri është konsumuar tepër ose është tendosur, ndërrojeni.**

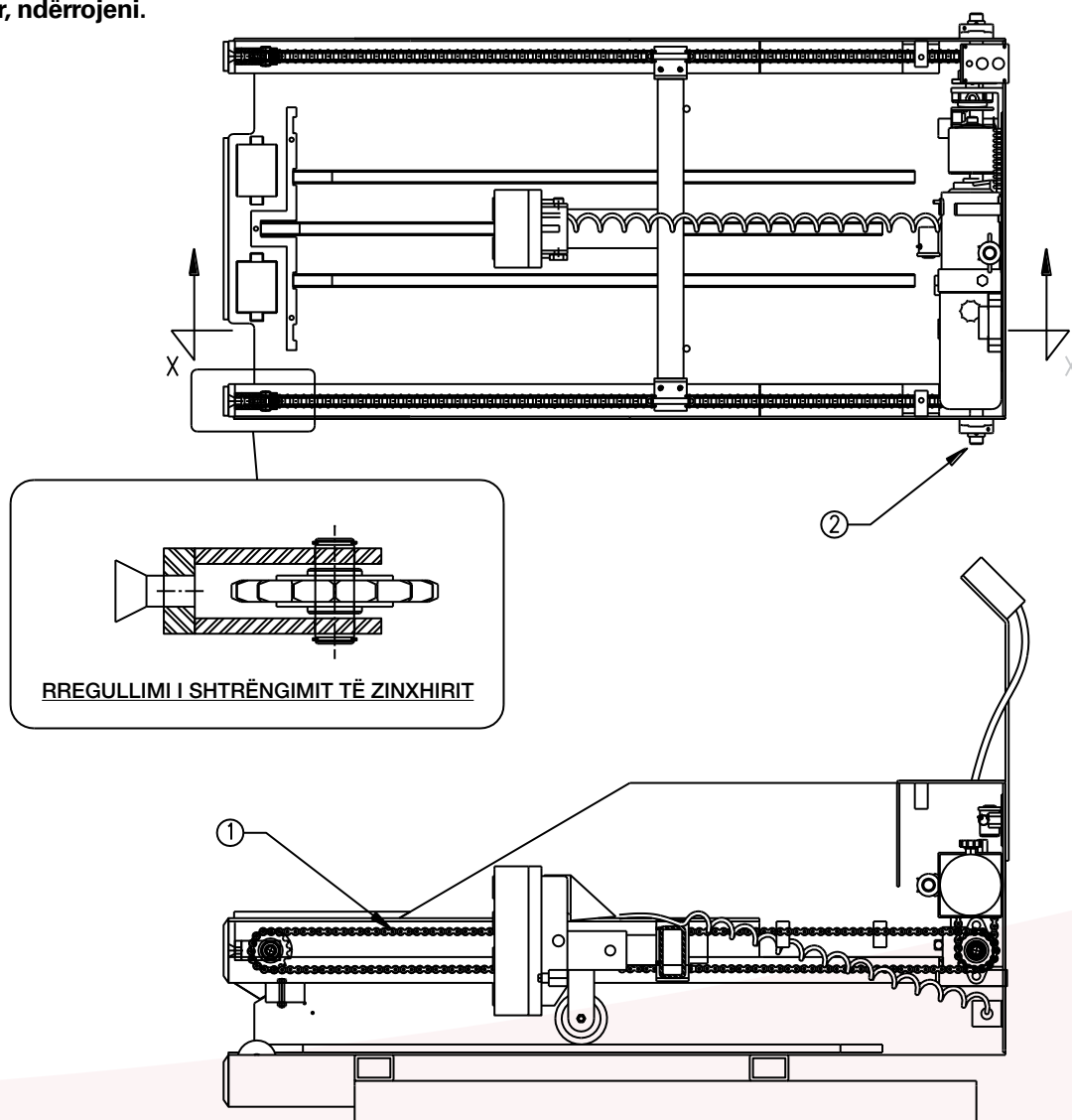

# MIRËMBAJTJA

## Mirëmbajtja e shiritit të slajderit

Tre (3) shirita slajderi (**Numri 1**) mbi dyshe-menë e **Battery Tugger Electric** kanë nevojë për mirëmbajtje të rregullt për të ofruar jetëgjatësi shërbimi (çdo javë).

Fshijeni pjesën e sipërme të shiritave të slajderit për të hequr papastërtitë, grason, vajin dhe çdo material tjetër të huaj. Kjo do të ulë fërkimin dhe do të sigurojë jetëgjatësi shërbimi me mijëra punime.

Nëse shiritat e slajderit janë konsumuar tepër, ndërrojini. Për të bërë këtë, hiqni pjesën e sipërme të shiritave të slajderit (**Numri 2**) dhe nxirreni shiritin e slajderit plastik jashtë. Futeni shiritin e ri të slajderit te kanali i shiritit të slajderit dhe vendosni sërish ndalesën e slajderit përpara (**Numri 1**).

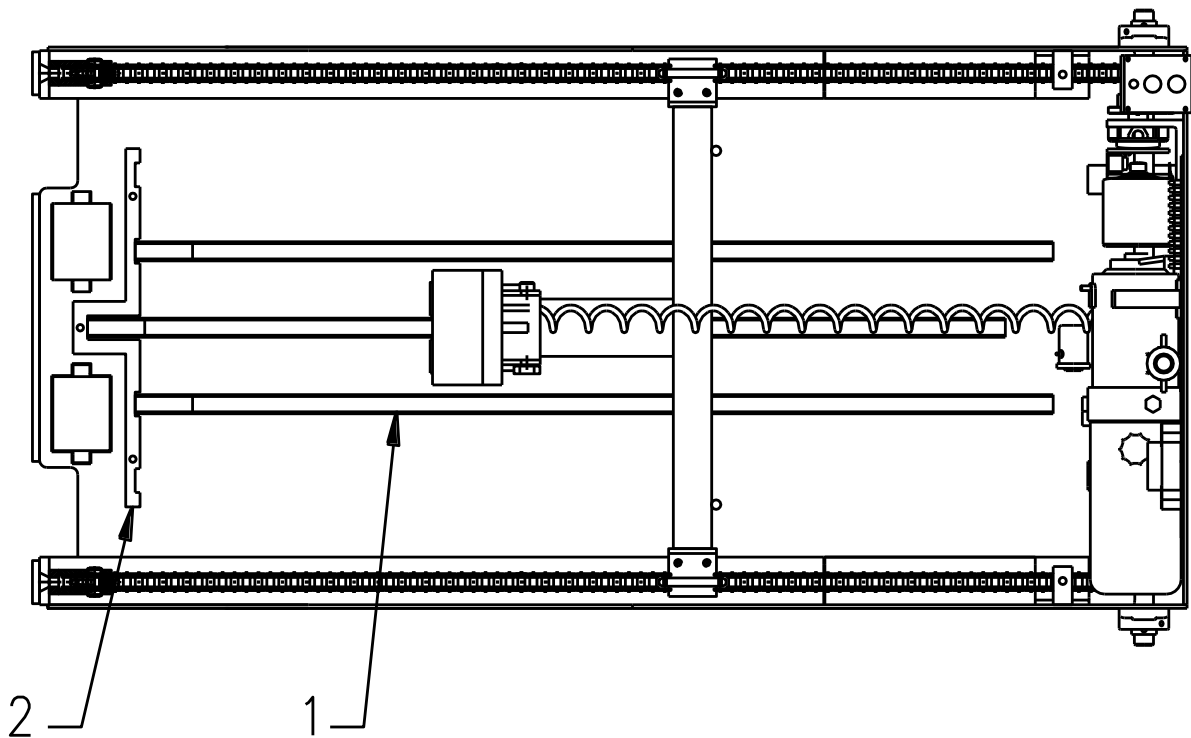

# ZINXHIRI I SIGURISË

## Zinxhir sigurie i kamionit pirun

Artikulli	Sasia	Përshkrimi	Numri i pjesës
1	1	Zinxhir sigurie	CBS-527
2	1	Grep varjeje Clevis	CBS-1019
3	1	Hallkë 0,6 cm	CBS-1034

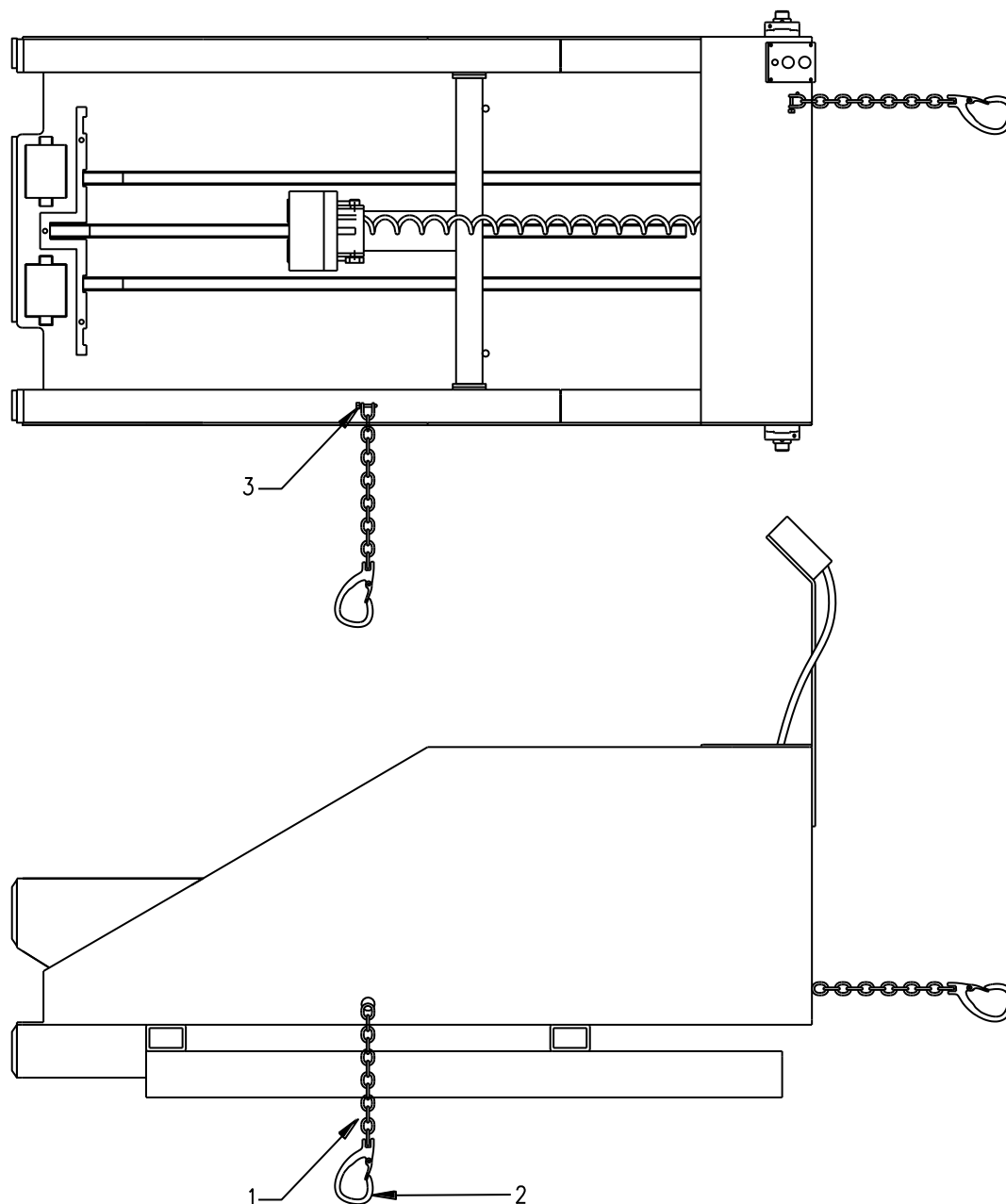

[www.enersys.com](http://www.enersys.com)

© 2024 EnerSys. Të gjitha të drejtat të rezervuara. Ndalohet shpërndarja e paautorizuar. Markat tregtare dhe logot janë pronë e EnerSys dhe e filialeve të saj, përveç UL, CE dhe UK CA, të cilat nuk janë pronë e EnerSys. Objekt i rishikimit pa njoftim paraprak. E.&O.E.

EMEA-AL-OM-PROS-BTE-1124

